

# SWITCH ON

## RASIERER SHAVER

- (D) Bedienungsanleitung
- (CZ) Návod k obsluze
- (HR) Upute za uporabu
- (PL) Instrukcja obsługi
- (RO) (MD) Instrucțiuni de folosire
- (SK) Návod na obsluhu
- (BG) Инструкция за употреба



RASIERER | HOLICÍ STROJEK | APARAT ZA BRIJANJE  
GOLARKA | APARAT DE RAS ELECTRIC | HOLIACI  
STROJČEK | САМОБРЪСНАЧКА



gilt für Netzteil / platí pro síťovou část / vrijedi  
za mrežni adapter / pasuje do zasilacza / se  
aplică la sursa de alimentare / platí pre sieťovú  
časť / отнася се за адаптер: SW-050090EUD-KL

- D** Klappen Sie vor dem Lesen die Seite mit den Abbildungen aus und machen Sie sich anschließend mit allen Funktionen des Gerätes vertraut.
- CZ** Před čtením si otevřete stranu s obrázky a potom se seznámte se všemi funkcemi přístroje.
- HR** Prije nego što pročitate tekst, otvorite stranicu sa slikama i upoznajte se na osnovu toga sa svim funkcijama uređaja.
- PL** Przed przeczytaniem proszę rozłożyć stronę z ilustracjami, a następnie proszę zapoznać się z wszystkimi funkcjami urządzenia.
- RO MD** Înainte de a citi instrucțiunile, priviți imaginile și familiarizați-vă cu toate funcțiile aparatului.
- SK** Pred čítaním si odklopte stranu s obrázkami a potom sa oboznámte so všetkými funkciami prístroja.
- BG** Преди да прочетете отворете страницата с фигурите и след това се запознайте с всички функции на уреда.

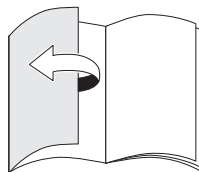
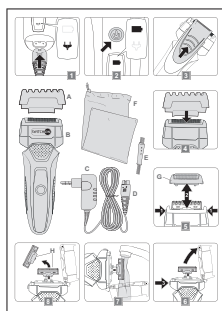

D	Bedienungs- und Sicherheitshinweise	4
CZ	Pokyny pro obsluhu a bezpečnostní pokyny	XX
HR	Upute za uporabu i za Vašu sigurnost	XX
PL	Wskazówki dotyczące obsługi i bezpieczeństwa	XX
RO, MD	Instrucțiuni de utilizare și de siguranță	XX
SK	Pokyny pre obsluhu a bezpečnostné pokyny	XX
BG	Инструкции за употреба и безопасност	XX

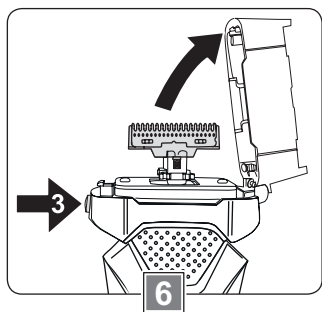
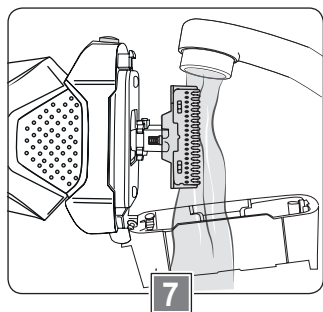
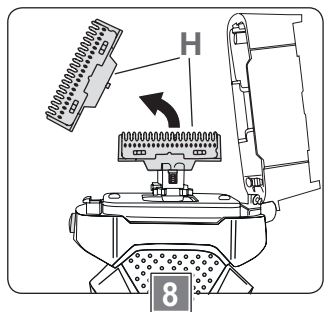
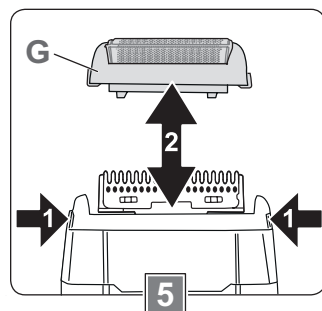
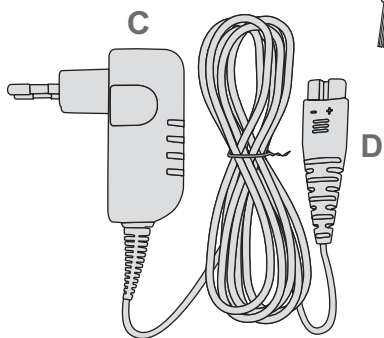
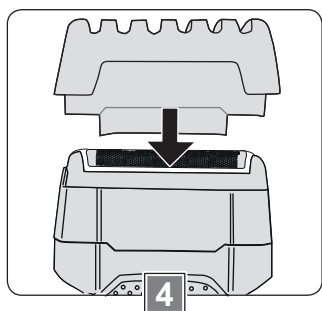
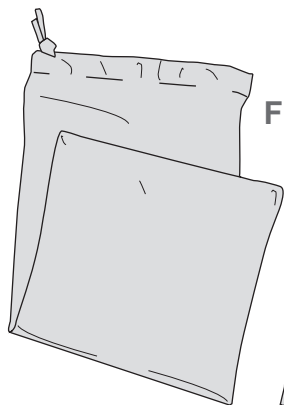
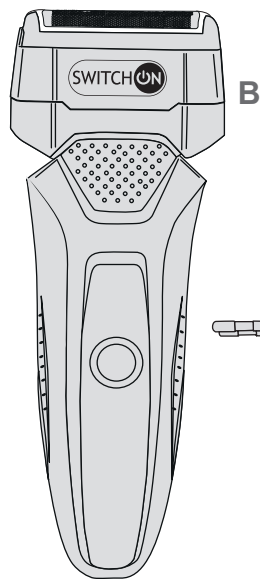
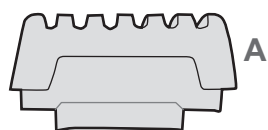
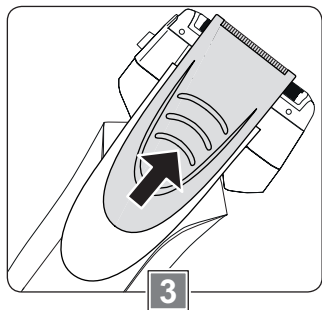
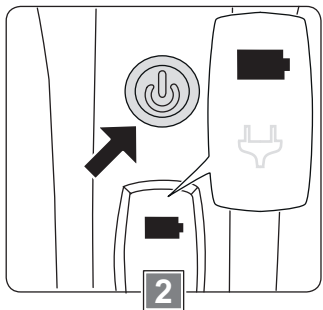
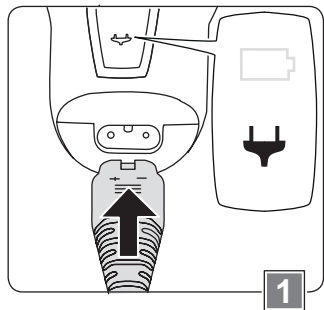

## Sehr geehrte Kundin, sehr geehrter Kunde!

---

Wir beglückwünschen Sie zum Kauf Ihres neuen Gerätes. Sie haben sich für ein Produkt mit hervorragendem Preis-/Leistungsverhältnis entschieden, das Ihnen viel Freude bereiten wird.

Machen Sie sich vor der Benutzung des Gerätes mit allen Bedienungs- und Sicherheitshinweisen vertraut.

Benutzen Sie das Gerät nur wie beschrieben und für die angegebenen Einsatzbereiche. Händigen Sie alle Unterlagen bei Weitergabe des Gerätes an Dritte mit aus.

## Sicherheit

---

Lesen Sie die folgenden Sicherheitshinweise sorgfältig, bevor Sie das Gerät zum ersten Mal verwenden.

Für einen sicheren Gebrauch, befolgen Sie alle nachfolgenden Sicherheitshinweise.

## Bestimmungsgemäße Verwendung

- Der Rasierer ist ausschließlich zur nassen und trockenen Gesichtsrasur sowie zum Trimmen von Bärten bestimmt. Das Gerät darf nicht zum Schneiden oder Rasieren von Kunst- oder Tierhaaren benutzt werden.
- Verwenden Sie das Gerät nicht im Freien.
- Das Gerät ist nur für den Einsatz in privaten Haushalten bestimmt. Es ist nicht für den gewerblichen Gebrauch vorgesehen.
- Benutzen Sie das Gerät nur für den beschriebenen Anwendungsbereich und mit dem originalen Zubehör. Jede andere Verwendung oder Veränderung des Gerätes gilt als nicht bestimmungsgemäß. Für aus bestimmungswidriger Verwendung oder falscher Bedienung entstandene Schäden wird keine Haftung übernommen.

## Lieferumfang

---

- Schutzkappe / Dreitagebart-Aufsatz (A)
- Rasierer (B)
- Netzteil (C) mit Anschlusskabel und Gerätestecker (D)
- Reinigungspinsel (E)
- Aufbewahrungsbeutel (F)
- Bedienungsanleitung

Kontrollieren Sie, ob alle Teile vorhanden sind und überprüfen Sie das Gerät auf Transportschäden.

Nehmen Sie ein beschädigtes Gerät nicht in Betrieb!

Im Schadensfall wenden Sie sich bitte an eine Kaufland-Filiale.

## Sicherheit von Kindern und Personen



### Warnung!

Erstickungsgefahr für Kinder beim Spielen mit Verpackungsmaterial!  
Verpackungsmaterial unbedingt von Kindern fernhalten.

- Dieses Gerät kann von Kindern ab 8 Jahren sowie von Personen mit reduzierten physischen, sensorischen oder mentalen Fähigkeiten oder Mangel an Erfahrung und/oder Wissen benutzt werden, wenn sie beaufsichtigt oder bezüglich des sicheren Gebrauchs des Gerätes unterwiesen wurden und die daraus resultierenden Gefahren verstanden haben.
- Kinder dürfen nicht mit dem Gerät spielen.
- Reinigung und Benutzerwartung dürfen nicht von Kindern durchgeführt werden, es sei denn, sie werden beaufsichtigt.
- Kinder jünger als 8 Jahre sind vom Gerät und der Anschlussleitung fernzuhalten.

## Allgemeine Sicherheit



Warnung: Das Gerät nur in Innenräumen verwenden.

- Das Gerät darf nicht aufgeladen oder verwendet werden, wenn Netzteil, Anschlusskabel oder Gerät beschädigt oder defekt sind.
- Das Gerät wird mit Schutzkleinspannung (SELV) betrieben, entsprechend den Angaben auf dem Typenschild des Netzteiles. Das Gerät darf nur mit dem mitgelieferten Netzteil betrieben werden.
- Die Netzanschlussleitung dieses Gerätes kann nicht ersetzt werden. Bei Beschädigung der Leitung ist das Gerät zu verschrotten.
- Schließen Sie das Gerät nur an eine Stromversorgung an, deren Spannung und Frequenz mit den Angaben auf dem Typenschild des Netzteiles übereinstimmen!
- Schließen Sie das Gerät nur an eine unbeschädigte, vorschriftsmäßig installierte Schutzkontaktsteckdose an.
- Legen Sie das Gerät immer auf eine ebene Fläche, so dass es nicht herunter oder in Wasser fallen kann.
- Um Verletzungen zu vermeiden, verwenden Sie das Gerät nicht wenn das Schersystem oder der Präzisionstrimmer beschädigt sind. Verwenden Sie das Gerät nie ohne Schersystem.

- Wenn Sie das Gerät nicht benutzen, reinigen oder aufladen, schalten Sie es aus und ziehen Sie das Netzteil aus der Steckdose.



### Warnung!

Dieses Gerät nicht in der Nähe von Badewannen, Duschwannen, Waschbecken oder anderen Behältern verwenden, die Wasser oder andere Flüssigkeiten enthalten.



Das Symbol am Gerät weist darauf hin, dass manche Teile des Gerätes unter fließendem Wasser gereinigt werden können.

- **WARNUNG:** Das handgehaltene Teil ist von der Anschlussleitung zu trennen, bevor es mit Wasser gereinigt wird.
- Fassen Sie das Netzteil niemals mit nassen Händen an, besonders wenn Sie es in die Steckdose stecken bzw. herausziehen. Es besteht Stromschlaggefahr!
- Ziehen Sie immer das Netzteil aus der Steckdose und entfernen Sie den Gerätestecker, bevor Sie das Schersystem abnehmen.
- Tauchen Sie das Gerät, Netzteil und Anschlusskabel nicht in Wasser oder in andere Flüssigkeiten ein und halten Sie diese Teile nicht unter fließendes Wasser.
- **WARNUNG:** Das Gerät trocken halten.
- Das Gerät muss vor dem Aufladen trocken sein.
- Beachten Sie den Abschnitt „Reinigen und Pflegen“.

## Vor der ersten Inbetriebnahme

- Entfernen Sie vor dem ersten Gebrauch alle Verpackungsmaterialien vom Gerät.
- Reinigen Sie das Gerät vor der ersten Benutzung sorgfältig (siehe dazu Abschnitt „Reinigen und Pflegen“).

## Akku aufladen (Bild )



### Achtung!

- Setzen Sie das Gerät nicht direkter Sonne oder Hitze aus. Die Umgebungstemperatur soll im Bereich 5 - 35 °C liegen.
- Laden Sie das Gerät ausschließlich mit dem mitgelieferten Netzteil auf.

Das Gerät kann unabhängig von der Akkukapazität jederzeit im Netzbetrieb verwendet werden.

Wenn in der Anzeige das Steckersymbol  rot blinkt, muss der Akku geladen werden.

- Stellen Sie sicher, dass das Gerät ausgeschaltet ist, bevor Sie den Akku aufladen.
- Stecken Sie das Netzteil in eine unbeschädigte, vorschriftsmäßig installierte Schutzkontaktsteckdose.
- Stecken Sie den Gerätestecker unten in das Gerät.
  - In der Anzeige erscheint das Steckersymbol . Es zeigt an, dass der Akku geladen wird.

- Legen Sie das Gerät zum Laden auf eine ebene Fläche, so dass es nicht herunterfallen kann.
- Laden Sie den Akku vor der ersten Benutzung mindestens 90 Minuten lang.
  - Nach einer maximalen Ladezeit von ca. 90 Minuten ist der Akku vollständig geladen. Das Batteriesymbol  blinkt grün in der Anzeige und das Steckersymbol  erscheint weiterhin.
  - Ein vollständig geladener Akku ermöglicht einen netzunabhängigen Betrieb von ca. 60 Minuten.
- Entfernen Sie nach Beendigung des Ladevorganges den Gerätestecker und ziehen Sie das Netzteil aus der Steckdose.

## Rasieren und Trimmen



### Vorsicht!

Das Gerät darf nicht verwendet werden bei:

- Hautwunden
- entzündeter Haut
- Sonnenbrand
- Pickeln und Blasen

### Achtung!

Nehmen Sie das Gerät nicht in Betrieb, wenn die Schereinheit oder der Präzisionstrimmer beschädigt sind!

### Achtung!

Das Gerät ist nicht wasserdicht! Bei einer Nassrasur darf das Gerät nur im Akkubetrieb und nicht unter der Dusche oder in der Badewanne verwendet werden.

### Achtung!

Verwenden Sie weder Rasiergel noch -creme, da Scherfolien und Schermesser miteinander verkleben können.

### Hinweis:

Bei einer Umstellung der Rasur-Art kann es in den ersten 2 - 4 Wochen zu vorübergehender Rötung oder Reizung der Haut kommen, da sich die Haut an die neue Behandlung gewöhnen muss.

### Hinweis:

Reinigen Sie das Gerät nach jedem Gebrauch (siehe dazu Abschnitt „Reinigen und Pflegen“).

### Tipps für die Rasur

- Bei einer Trockenrasur empfiehlt es sich, das Gesicht erst nach der Rasur zu waschen.
- Für eine Nassrasur feuchten Sie Ihr Gesicht an und bedecken es mit einer dünnen Schicht Rasierschaum.

### Gerät einschalten (Bild )

- Schalten Sie das Gerät ein, indem Sie den Ein-/Ausschalter kurz drücken.
  - In der Anzeige erscheint ein blaues Batteriesymbol .
  - Bei Anwendung im Netzbetrieb bleibt die Anzeige leer.
- Um das Gerät auszuschalten, drücken Sie erneut kurz auf den Ein-/Ausschalter.
  - Das Batteriesymbol erlischt.

### Rasieren

- Ziehen Sie gegebenenfalls die Schutzkappe/den Dreitagebart-Aufsatz vom Scherkopf ab.
- Schalten Sie das Gerät mit dem Ein-/Ausschalter ein.
- Führen Sie das Gerät im rechten Winkel zur Hautoberfläche über die zu rasierenden Stellen.

- Straffen Sie mit der freien Hand die Haut an problematischen Stellen, z. B. am Kinn, um ein besseres Ergebnis zu erzielen.
- Rasieren Sie gegen die Bartwuchsrichtung.
- Schalten Sie das Gerät nach dem Gebrauch aus, indem Sie den Ein-/Ausschalter kurz drücken.

### Präzisionstrimmer verwenden (Bild 3)

Der Präzisionstrimmer auf der Geräterückseite ermöglicht das Kürzen von z. B. einem Oberlippenbart.

- Schieben Sie den Präzisionstrimmer auf der Geräterückseite ganz nach oben, bis er einrastet.
- Schalten Sie das Gerät mit dem Ein-/Ausschalter ein.
- Führen Sie den Präzisionstrimmer vorsichtig an die Haarenden heran, die getrimmt werden sollen und schneiden Sie diese in die gewünschte Form.
- Schalten Sie das Gerät nach dem Gebrauch aus, indem Sie den Ein-/Ausschalter kurz drücken.
- Schieben Sie den Präzisionstrimmer ganz nach unten, bis er einrastet.

### Dreitagebartrasur (Bild 4)

Mit dem Dreitagebart-Aufsatz können Sie Ihren Bart auf eine Länge von ca. 3 mm schneiden.

- Setzen Sie den Aufsatz so auf den Scherkopf, dass dieser fest auf dem Scherkopf sitzt.
- Verfahren Sie so, wie im Abschnitt „Rasieren“ beschrieben.

## Einschaltsperr

Die Einschaltsperr verhindert, dass sich das Gerät ungewollt einschaltet.

- Um die Einschaltsperr zu aktivieren, drücken und halten Sie ca. 3 Sekunden lang den Ein-/Ausschalter. Das Gerät schaltet sich dabei ein. Sobald die Einschaltsperr aktiviert ist, schaltet sich das Gerät aus.
  - In der Anzeige blinkt für einige Sekunden das grüne Batteriesymbol . Danach schaltet sich die Anzeige aus.
- Um die Einschaltsperr wieder zu deaktivieren, drücken und halten Sie ca. 3 Sekunden lang den Ein-/Ausschalter.
  - Das Gerät schaltet sich ein.

### Hinweis:

Die Einschaltsperr wird auch deaktiviert, wenn Sie das Gerät mit dem Stromnetz verbinden.

## Reinigen und Pflegen

Das Gerät ist nach jedem Gebrauch zu reinigen.



Das Symbol am Gerät weist darauf hin, dass manche Teile des Gerätes unter fließendem Wasser gereinigt werden können.



### Warnung!

Stromschlaggefahr durch Nase! Das Gerät, Netzteil und Anschlusskabel nicht in Wasser tauchen und nicht unter fließendem Wasser reinigen.



## Achtung!

- Schalten Sie das Gerät immer aus und trennen Sie es vom Stromnetz, bevor Sie die Schermesser und den Scherkopf unter fließendem Wasser reinigen.
- Verwenden Sie weder Scheuerschwämme noch scheuernde Reinigungsmittel, damit die Oberfläche des Gerätes nicht beschädigt wird.

## Gerät reinigen

- Schalten Sie vor der Reinigung das Gerät aus und trennen Sie es vom Stromnetz.
- Reinigen Sie das Gerät von außen nur mit einem leicht angefeuchteten Tuch und trocknen Sie es danach sorgfältig ab.

## Schersystem reinigen

- Schalten Sie das Gerät vor der Reinigung aus und trennen Sie es vom Stromnetz.
- Entfernen Sie gegebenenfalls den Dreitagebart-Aufsatz.

### a) Nach einer Trockenrasur (Bild + )

- Drücken Sie die beiden kleinen, seitlichen Entriegelungsknöpfe (1) und nehmen Sie den Scherkopf (G) ab (2).
- Klopfen Sie den Scherkopf und gegebenenfalls den Dreitagebart-Aufsatz vorsichtig auf einer ebenen Fläche aus bzw. blasen Sie die Haarteilchen ab.
- Verwenden Sie bei Bedarf den Reinigungspinsel.
- Drücken Sie auf den großen Entriegelungsknopf (3) seitlich am Gerät.
  - Das Scherkopfhalter klappt auf.
- Schalten Sie den Rasierer bei aufgeklapptem Scherkopfhalter für einige Sekunden ein, um den Rasierstaub von den Schermessern zu lösen.

- Schalten Sie den Rasierer wieder aus.
- Klappen Sie den Scherkopfhalter zu, bis er hörbar einrastet.
- Setzen Sie den Scherkopf (G) so auf den Rasierer auf, dass die Verriegelung hörbar einrastet.

### Hinweis:

Bei Bedarf können Schermesser, Scherkopf und Dreitagebart-Aufsatz nach einer Trockenrasur auch unter fließendem Wasser gereinigt werden. Siehe dazu Abschnitt „b) Nach einer Nassrasur“.

### b) Nach einer Nassrasur (Bild )

- Nehmen Sie den Scherkopf ab und klappen Sie den Scherkopfhalter auf, wie im Abschnitt „a) Nach einer Trockenrasur“ beschrieben.
- Spülen Sie den Scherkopf, die Schermesser, den oberen Teil des Rasierers und gegebenenfalls den Dreitagebart-Aufsatz vorsichtig unter warmem, fließendem Wasser.
- Schalten Sie den Rasierer für einige Sekunden ein, damit sich die Wassertropfen von den Schermessern lösen.
- Schalten Sie den Rasierer wieder aus.
- Trocknen Sie den Scherkopf, den Dreitagebart-Aufsatz und den oberen Teil des Rasierers vorsichtig mit einem fusselfreien Tuch oder einem Papiertuch. Drücken Sie dabei die Scherfolien nicht ein.
- Klappen Sie den Scherkopfhalter zu, bis er hörbar einrastet.
- Setzen Sie den Scherkopf so auf den Scherkopfhalter auf, dass die Verriegelung hörbar einrastet.

## Scherfolien und Präzisionstrimmer pflegen

Pflegen Sie je nach Häufigkeit der Gerätenutzung die Scherfolien und den Präzisionstrimmer ca. alle 2 Monate mit etwas Öl.

- Verteilen Sie mit den Fingerspitzen einen Tropfen nicht verharzendes, feines Haushaltsöl auf den Scherfolien.
- Geben Sie einen Tropfen Öl auf die Schneidzacken des Präzisionstrimmers.
- Entfernen Sie überschüssiges Öl durch vorsichtiges Tupfen mit einem fusselfreien Tuch oder einem Papiertuch. Üben Sie dabei keinen Druck aus.

## Aufbewahrung

- Setzen Sie vor der Aufbewahrung die Schutzkappe auf das Gerät.
- Lagern Sie das Gerät und das Zubehör an einem sauberen, staubfreien und trockenen Ort.
- Nutzen Sie für eine längere Lagerung oder einen Transport den mitgelieferten Aufbewahrungsbeutel.

### Hinweis:

Der Aufbewahrungsbeutel ist nur für das Gerät vorgesehen, nicht für das Zubehör.

## Ersatzteile (Bild + )

Wenn die Rasur spürbar schlechter wird oder wenn Beschädigungen am Scherkopf sichtbar sind, muss das komplette Schersystem gewechselt werden.

Bei einer täglichen Nutzung des Gerätes sollte das Schersystem alle 12 Monate ausgetauscht werden.

Ein neues Schersystem ist als Ersatzteil-Set über unsere Service-Hotline erhältlich.

Das Schersystem-Set besteht aus dem kompletten Scherkopf (G) und 2 Schermessern (H).

## Schersystem tauschen

- Nehmen Sie den Scherkopf (Bild 5/G) ab und klappen Sie den Scherkopfhalter auf, wie im Abschnitt „Schersystem reinigen“ beschrieben.
- Ziehen Sie die beiden Schermesser (Bild 8/H) nacheinander vorsichtig nach oben von den Halterungen ab.
- Stecken Sie die neuen Schermesser auf die Halterungen. Die Schermesser müssen immer paarweise gewechselt werden.
- Klappen Sie den Scherkopfhalter zu, bis er hörbar einrastet.
- Setzen Sie den neuen Scherkopf so auf den Scherkopfhalter auf, dass die Verriegelung hörbar einrastet.

## Entsorgung

### Verpackung entsorgen

Die Produktverpackung besteht aus recyclingfähigen Materialien. Entsorgen Sie die Verpackungsmaterialien entsprechend ihrer Kennzeichnung bei den öffentlichen Sammelstellen bzw. gemäß den landesspezifischen Vorgaben.

### Altgerät entsorgen



Wenn Sie das Elektrogerät nicht mehr verwenden wollen, geben Sie es bei einer öffentlichen Sammelstelle für Elektroaltgeräte kostenlos ab. Elektroaltgeräte dürfen in keinem Fall in die Restabfalltonnen gegeben werden (siehe Symbol).

## Akku entsorgen



Akkus und Batterien dürfen nicht im Restmüll entsorgt werden (siehe Symbol). Als Verbraucher sind Sie gesetzlich dazu verpflichtet, Akkus und Batterien bei einer öffentlichen Sammelstelle oder im Handel abzugeben. Geben Sie deshalb das Elektrogerät vollständig (mit Akku) und nur im entladenen Zustand an einer Sammelstelle ab.

## Weitere Entsorgungshinweise

Geben Sie das Elektroaltgerät so zurück, dass seine spätere Wiederverwendung oder Verwertung nicht beeinträchtigt wird. Elektroaltgeräte können Schadstoffe enthalten. Bei falschem Umgang oder Beschädigung des Gerätes können diese bei der späteren Verwertung des Gerätes zu Gesundheitsschäden oder Gewässer- und Bodenverunreinigungen führen.

## Technische Daten

Rasierer	
Modell	BT-D0201
Eingang	900 mA   5 V
Akku	1 x Li-Ion 3,7V 14500, 500 mAh
Ladezeit	ca. 90 Minuten
Betriebsdauer	ca. 60 Minuten
Motor	3,7 V
Schutzart/-klasse	IPX6 / III
Geräusch	ca. 63 dB(A)
Umgebungstemperatur	+5 °C bis +35 °C
Geräteabmessung Höhe x Breite x Tiefe	ca. 158 x 60 x 40 mm

## Netzteil

Modell	SW-050090EUD-KL
Eingang	100-240 V~   50/60 Hz 0,2 A max.
Ausgang	5 V    900 mA
Schutzart/-klasse	IP44 / II
Umgebungsbedingung	nur für Innenräume zulässig



## Garantie

Kaufland gewährt Ihnen ab dem Kaufdatum eine Garantie von 3 Jahren.

Von der Garantie ausgenommen sind Schäden, die auf Nichtbeachtung der Bedienungsanleitung, missbräuchliche Verwendung, unsachgemäße Behandlung, eigenmächtige Reparaturen oder unzureichende Wartung und Pflege zurückzuführen sind.

Die Ersatzteile sind von der Garantie ausgenommen, da sie einem gebrauchsbedingten Verschleiß/Verbrauch unterliegen.







D

### **Haben Sie Fragen zur Bedienung des Gerätes?**

Schnelle und kompetente Hilfe erhalten Sie über unsere kostenlose Service-Hotline:

☎ 08 00 / 1 52 83 52

(Kostenfrei aus dem deutschen Fest- und Mobilfunknetz)

E-Mail: [service@kaufland.de](mailto:service@kaufland.de)

[www.kaufland.de](http://www.kaufland.de)

CZ

### **Máte dotazy týkající se obsluhy zařízení?**

Rychlou a kompetentní pomoc získáte na naší bezplatné servisní lince:

☎ 800 165 894

(Bezplatné volání z pevné i mobilní sítě v rámci České republiky.)

E-mail: [service@kaufland.cz](mailto:service@kaufland.cz)

[www.kaufland.cz](http://www.kaufland.cz)

HR

### **Imate li pitanja vezano uz uređaj?**

Za brzu i stručnu pomoć nazovite našu službu za korisnike na besplatan broj:

☎ 0800 223 223

(Poziv na broj se ne naplaćuje.)

E-pošta: [service@kaufland.hr](mailto:service@kaufland.hr)

[www.kaufland.hr](http://www.kaufland.hr)

PL

### **Czy masz pytania dot. działania tego urządzenia?**

Szybką i fachową pomoc otrzymasz dzwoniąc na naszą bezpłatną infolinię:

☎ 800 300 062 (Bezpłatna infolinia)

e-mail: [service@kaufland.pl](mailto:service@kaufland.pl)

[www.kaufland.pl](http://www.kaufland.pl)

RO MD

### **Aveți întrebări cu privire la utilizarea aparatului?**

Vă stăm la dispoziție prin asistența rapidă și competentă disponibilă gratuit prin hotline-ul nostru:

☎ 0800 080 888

(Număr apelabil gratuit din rețelele: Orange, Vodafone, Telekom, Upc România și RCS&RDS)

e-mail: [service@kaufland.ro](mailto:service@kaufland.ro)

[www.kaufland.ro](http://www.kaufland.ro)

SK

### **Máte otázky týkajúce sa obsluhy zariadení?**

Rýchlu a kompetentnú pomoc získate na našom bezplatnom servisnom linku:

☎ 0800/152 835

(Bezplatne z pevnej telefonnej linky a mobilu.)

E-mail: [service@kaufland.sk](mailto:service@kaufland.sk)

[www.kaufland.sk](http://www.kaufland.sk)

BG

### **Имате ли въпроси относно използването на уреда?**

Бърза и компетентна помощ можете да получите по нашата безплатна сервисна гореща линия:

☎ 0800 12 220

(Обадете ни се безплатно от цялата страна.)

Имейл: [service@kaufland.bg](mailto:service@kaufland.bg)

[www.kaufland.bg](http://www.kaufland.bg)

- D** Die aktuelle Bedienungsanleitung finden Sie auch unter: [www.kaufland.de](http://www.kaufland.de)
- CZ** Aktuální návod k použití je možné nalézt také na adrese: [www.kaufland.cz](http://www.kaufland.cz)
- HR** Upute za uporabu možete potražiti i na adresi: [www.kaufland.hr](http://www.kaufland.hr)
- PL** Aktualną instrukcję obsługi można znaleźć również na stronie: [www.kaufland.pl](http://www.kaufland.pl)
- RO** **MD** Din acest moment puteți găsi instrucțiunile de utilizare și pe: [www.kaufland.ro](http://www.kaufland.ro)
- SK** Aktuálny návod na obsluhu je možné nájsť aj na adrese: [www.kaufland.sk](http://www.kaufland.sk)
- BG** Актуалното ръководство за употреба можете да намерите също на: [www.kaufland.bg](http://www.kaufland.bg)

Hersteller / Výrobce / Proizvođač / Producent /  
Producător / Výrobca / Производител:

**Kaufland Stiftung & Co. KG**, Rötelstr. 35,  
74172 Neckarsulm, Deutschland, Německo,  
Njemačka, Niemcy, Germania, Nemecko,  
Германия

**Importator / Distribuitor MD: Kaufland SRL**,  
str. Sfatul Țării, nr. 29, Chișinău, MD-2012,  
Republica Moldova

Дистрибутор: Кауфланд България ЕООД  
енд Ко КД, ул. Скопие 1А, 1233 София

Ursprungsland: China / Země původu: Čína /  
Zemlja podrijetla: Kina / Wyprodukowano  
w Chinach / Țara de origine: China / Krajina  
pôvodu: Čína / Страна на произход: Китай

**BT-D0201**

640 / 1166340 / 3565072