

ZITRUS- PRESSE

CITRUS JUICER

25
WATT

- D** Bedienungsanleitung
- CZ** Návod k obsluze
- HR** Upute za uporabu
- PL** Instrukcja obsługi
- RO** **MD** Instrucțiuni de folosire
- SK** Návod na obsluhu
- BG** Инструкция за употреба

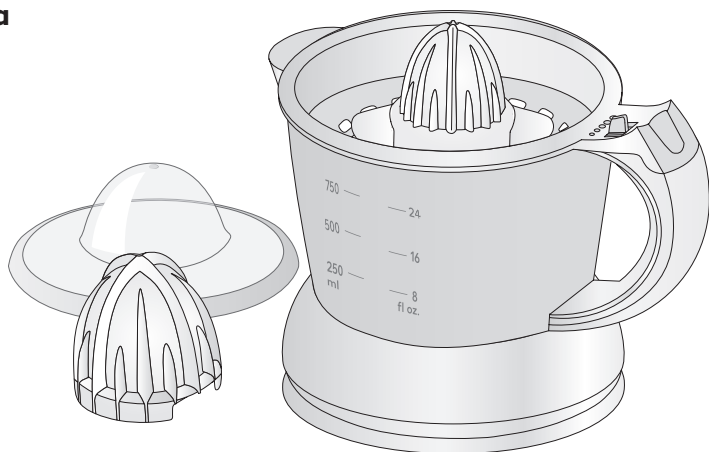

ZITRUSPRESSE | LIS NA CITRUSY | CJEDILO ZA AGRUME |
WYCISKARKA DO CYTRUSÓW | STORCĂTOR PENTRU CITRICE |
ODŠŤAVOVAČ CITRUSOVÉHO OVOCIA | ЦИТРУСПРЕСА



Intertek



- D** Klappen Sie vor dem Lesen die Seite mit den Abbildungen aus und machen Sie sich anschließend mit allen Funktionen des Gerätes vertraut.
- CZ** Před čtením si otevřete stranu s obrázky a potom se seznámte se všemi funkcemi přístroje.
- HR** Prije nego što pročitate tekst, otvorite stranicu sa slikama i upoznajte se na osnovu toga sa svim funkcijama uređaja.
- PL** Przed przeczytaniem proszę rozłożyć stronę z ilustracjami, a następnie proszę zapoznać się z wszystkimi funkcjami urządzenia.
- RO MD** Înainte de a citi instrucțiunile, priviți imaginile și familiarizați-vă cu toate funcțiile aparatului.
- SK** Pred čítaním si odklopte stranu s obrázkami a potom sa oboznámte so všetkými funkciami prístroja.
- BG** Преди да прочетете отворете страницата с фигурите и след това се запознайте с всички функции на уреда.

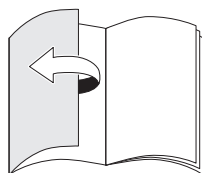
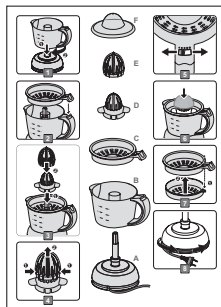

D	Bedienungs- und Sicherheitshinweise	4
CZ	Pokyny pro obsluhu a bezpečnostní pokyny	10
HR	Upute za uporabu i sigurnosne upute	16
PL	Wskazówki dotyczące obsługi i bezpieczeństwa	22
RO, MD	Instrucțiuni de utilizare și de siguranță	28
SK	Pokyny pre obsluhu a bezpečnostné pokyny	34
BG	Инструкции за употреба и безопасност	40

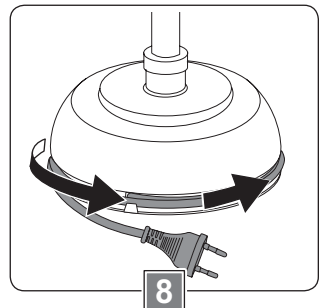
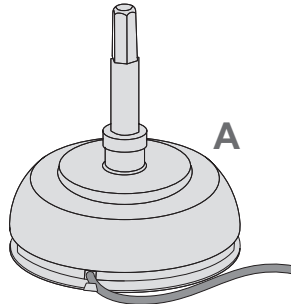
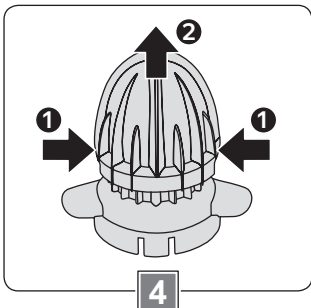
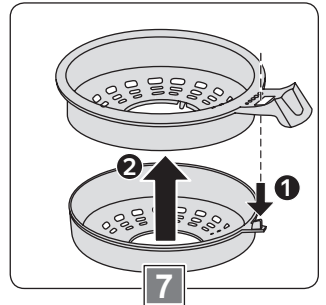
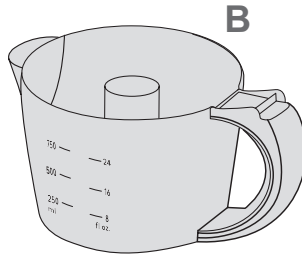
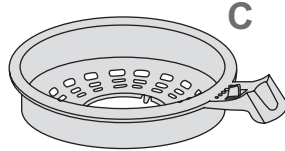
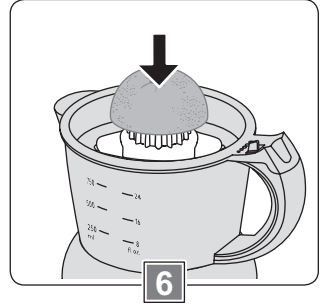
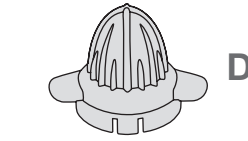
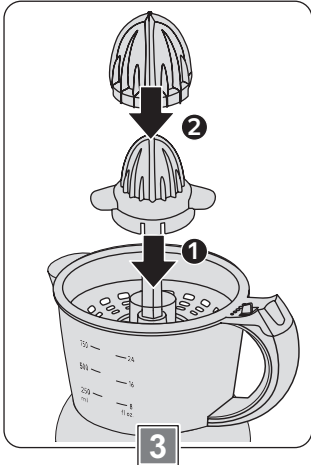
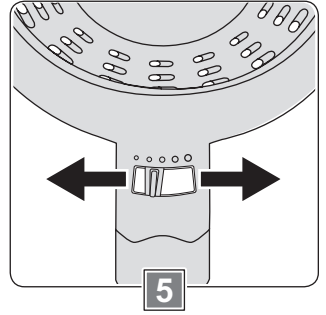
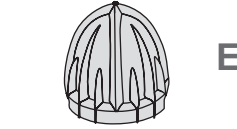
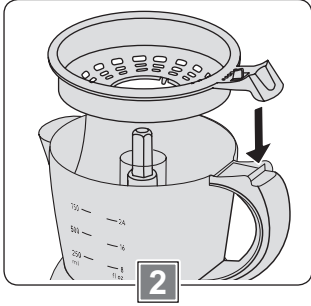
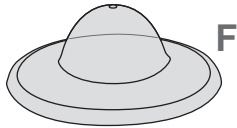

Sehr geehrte Kundin, sehr geehrter Kunde!

Wir beglückwünschen Sie zum Kauf Ihres neuen Gerätes. Sie haben sich für ein Produkt mit hervorragendem Preis-/Leistungsverhältnis entschieden, das Ihnen viel Freude bereiten wird.

Machen Sie sich vor der Benutzung des Gerätes mit allen Bedienungs- und Sicherheitshinweisen vertraut.

Benutzen Sie das Gerät nur wie beschrieben und für die angegebenen Einsatzbereiche. Händigen Sie alle Unterlagen bei Weitergabe des Gerätes an Dritte mit aus.

Lieferumfang (Bild 1)

- Gerätesockel (A)
- Saftkanne (B)
- Fruchtfleischsieb (C), zweiteilig
- kleiner Presskegel (D)
- großer Presskegel (E)
- Deckel (F)

Kontrollieren Sie, ob alle Teile vorhanden sind und überprüfen Sie das Gerät auf Transportschäden.

Nehmen Sie ein beschädigtes Gerät nicht in Betrieb!

Im Schadensfall wenden Sie sich bitte an eine Kaufland-Filiale.

Sicherheit

Lesen Sie die Bedienungsanleitung sorgfältig durch, bevor Sie das Gerät zum ersten Mal verwenden.

Für einen sicheren Gebrauch, befolgen Sie alle nachfolgenden Sicherheitshinweise.

Symbole und ihre Bedeutung



Bedienungsanleitung lesen!



Gefahr durch elektrische Spannung!



Allgemeines Gefahrensymbol!



Dieses Symbol kennzeichnet Materialien und Gegenstände, die dazu bestimmt sind, mit Lebensmitteln in Berührung zu kommen.

Bestimmungsgemäße Verwendung

- Das Gerät ist ausschließlich zur Fruchtsaftzubereitung durch Auspressen von Zitrusfrüchten wie Orangen und Zitronen in haushaltsüblichen Mengen bestimmt.
- Verwenden Sie das Gerät nicht im Freien.
- Das Gerät ist nur für den Einsatz in privaten Haushalten bestimmt. Es ist nicht für den gewerblichen Gebrauch vorgesehen.
- Benutzen Sie das Gerät nur für den beschriebenen Anwendungsbereich und mit dem originalen Zubehör. Jede andere Verwendung oder Veränderung des Gerätes gilt als nicht bestimmungsgemäß. Für aus bestimmungswidriger Verwendung oder falscher Bedienung entstandene Schäden wird keine Haftung übernommen.

Sicherheit von Kindern und Personen



Warnung!

Erstickungsgefahr für Kinder beim Spielen mit Verpackungsmaterial!

- Verpackungsmaterial unbedingt von Kindern fernhalten.

- Dieses Gerät können Kinder im Alter ab 8 Jahren sowie Personen mit verminderten physischen, sensorischen oder mentalen Fähigkeiten oder Mangel an Erfahrung und Wissen benutzen, wenn sie beaufsichtigt werden oder bezüglich des sicheren Gebrauchs des Gerätes unterwiesen wurden und die daraus resultierenden Gefahren verstanden haben.
- Kinder dürfen nicht mit dem Gerät spielen.
- Reinigung und Benutzerwartung dürfen nicht von Kindern durchgeführt werden, es sei denn, sie sind 8 Jahre oder älter und werden beaufsichtigt.
- Kinder jünger als 8 Jahre sind vom Gerät und der Anschlussleitung fernzuhalten.

Allgemeine Sicherheit

- Das Gerät darf nicht verwendet werden, wenn Netzkabel oder Gehäuse beschädigt sind.
- Ist das Netzkabel beschädigt, darf es nur durch eine autorisierte Reparaturdienststelle ersetzt werden, um Gefährdungen zu vermeiden.
- Das Gerät darf nur mit den mitgelieferten Zubehörteilen betrieben werden.
- Das Gerät ist bei nicht vorhandener Aufsicht und vor dem Zusammenbau, dem Auseinandernehmen oder Reinigen stets vom Netz zu trennen.

- Vor dem Auswechseln von Zubehör und Zusatzteilen, die im Betrieb bewegt werden, muss das Gerät ausgeschaltet und vom Netz getrennt werden.
- Nutzen Sie das Gerät nicht länger als insgesamt 5 Minuten. Diese beinhalten 10 Intervalle von je 15 Sekunden pressen und 15 Sekunden Pause. Lassen Sie das Gerät danach ca. 30 Minuten abkühlen.
- Tauchen Sie den Gerätesockel nicht in Wasser oder in andere Flüssigkeiten und reinigen Sie ihn nicht unter fließendem Wasser.
- Verwenden Sie die Saftkanne nicht zur Aufbewahrung des Saftes.
- Das Gerät darf nicht im Geschirrspüler gereinigt werden.
- Beachten Sie den Abschnitt „Reinigen und Pflegen“.

Sicherheit beim Aufstellen und Anschließen

- Schließen Sie das Gerät nur an eine Stromversorgung an, deren Spannung und Frequenz mit den Angaben auf dem Typenschild übereinstimmen! Das Typenschild befindet sich an der Unterseite des Gerätes.
- Schließen Sie das Gerät nur an eine unbeschädigte, vorschriftsmäßig installierte Schutzkontaktsteckdose an.
- Stellen Sie das Gerät immer auf eine stabile, ebene und rutschfeste Fläche.
- Das Gerät darf nicht auf einer heißen Fläche oder in der Nähe einer Wärmequelle aufgestellt werden.

Sicherheit während des Betriebes

- Lassen Sie das Gerät nie unbeaufsichtigt, solange es betriebsbereit ist.
- Ziehen Sie nach jedem Gebrauch den Netzstecker.

Sicherheit bei der Reinigung

- Trennen Sie das Gerät vor jeder Reinigung vom Stromnetz.

Vor der ersten Inbetriebnahme

- Entfernen Sie vor dem ersten Gebrauch alle Verpackungsmaterialien vom Gerät.
- Reinigen Sie das Gerät vor der ersten Benutzung sorgfältig (siehe dazu Abschnitt „Reinigen und Pflegen“).

Gerät zusammensetzen



Warnung!

Verletzungsgefahr bei versehentlichem Anlaufen des Gerätes!

Stellen Sie sicher, dass der Netzstecker ausgesteckt ist, bevor Sie Zubehörteile aufsetzen oder abnehmen.

Saftkanne aufsetzen/abnehmen (Bild)

- Stellen Sie den Gerätesockel auf eine stabile, ebene und rutschfeste Fläche.
- Setzen Sie die Saftkanne auf den Gerätesockel.
- Drehen Sie die Saftkanne im Uhrzeigersinn, bis sie fest am Sockel einrastet.

- Um die Saftkanne wieder abzunehmen, drehen Sie sie gegen den Uhrzeigersinn und heben Sie sie nach oben ab.

Fruchtfleischsieb einsetzen (Bild 2)

- Legen Sie das Fruchtfleischsieb so auf die Saftkanne, dass der Griff des Siebes auf dem Kannengriff liegt.

Presskegel aufsetzen/abnehmen (Bild 3 + 4)

- Setzen Sie den kleinen Presskegel auf die Antriebsachse auf und drücken Sie ihn leicht an, bis er einrastet.
- Für größere Früchte, z. B. große Orangen, ist der große Presskegel geeignet.
- Setzen Sie diesen so auf den kleinen Presskegel, dass die Aussparungen über die Flügel des kleinen Presskegels greifen.
- Um den großen Presskegel wieder abzunehmen, heben Sie diesen nach oben ab. Halten Sie dabei mit der freien Hand das Fruchtfleischsieb am Griff fest.
- Zum Abnehmen des kleinen Presskegels das Fruchtfleischsieb festhalten und den Presskegel nach oben abnehmen.

Zubereitung

Fruchtfleischmenge einstellen (Bild 5)

- Stellen Sie mit dem Regler am Fruchtfleischsieb die gewünschte Menge an Fruchtfleisch ein:
 - Für Saft ohne Fruchtfleisch den Regler ganz nach links schieben (Schlitze im Sieb sind geschlossen).
 - Für Saft mit Fruchtfleisch den Regler nach rechts schieben (je weiter nach rechts, desto weiter öffnen sich die Schlitze im Sieb).

Saft auspressen (Bild 6)

Achtung!

- Nutzen Sie das Gerät nicht länger als insgesamt 5 Minuten. Diese beinhalten 10 Intervalle von je 15 Sekunden pressen und 15 Sekunden Pause. Lassen Sie das Gerät danach ca. 30 Minuten abkühlen.
- Lassen Sie das Gerät nach jeder ausgepressten Fruchthälfte 15 Sekunden abkühlen, um ein Überhitzen zu vermeiden.

- Waschen Sie die Früchte und halbieren Sie diese vor dem Auspressen.
- Stecken Sie den Netzstecker in eine unbeschädigte, vorschriftsmäßig installierte Schutzkontaktsteckdose.
- Drücken Sie eine der Fruchthälften leicht von oben auf den Presskegel. Dadurch schaltet sich das Gerät ein und der Presskegel rotiert entweder nach links oder nach rechts. Sobald Sie die Frucht nicht mehr auf den Presskegel drücken, schaltet sich das Gerät wieder aus.
- Drücken Sie mit den Fingern verschiedene Stellen der Frucht etwas stärker an, damit das ganze Fruchtfleisch ausgepresst wird.
- Um die Fruchthälfte vollständig auszupressen, drücken Sie diese anschließend mehrmals kurz auf den Presskegel, bis dieser in die andere Richtung rotiert.
- Lassen Sie das Gerät 15 Sekunden abkühlen, bevor Sie die nächste Fruchthälfte auspressen.
- Wiederholen Sie den Vorgang mit weiteren Fruchthälften, bis Sie die gewünschte Saftmenge ausgepresst haben.

Hinweis:

- Wenn Sie viele Früchte auspressen, entfernen Sie zwischendurch mit einem Löffel die Fruchtfleischreste vom Sieb, damit dieses nicht verstopft.
- Die ausgepresste Saftmenge können Sie an der Füllstandsanzeige der Saftkanne ablesen. Überfüllen Sie die Markierung von 750 ml nicht.
- Ziehen Sie nach jedem Gebrauch den Netzstecker.
- Bewahren Sie den Saft nicht in der Saftkanne auf.

Reinigen und Pflegen**Vor dem ersten Gebrauch**

Vor der ersten Inbetriebnahme müssen das Gerät und das Zubehör gründlich gereinigt werden.

**Warnung!**

Stromschlaggefahr durch Nässe!

Den Gerätesockel

- nicht in Wasser tauchen;
- nicht unter fließendes Wasser halten;
- nicht im Geschirrspüler reinigen.

Achtung!

- Verwenden Sie weder Scheuerschwämme noch scheuernde Reinigungsmittel, damit die Oberflächen des Gerätes und der Zubehörteile nicht beschädigt werden.
- Reinigen Sie die Kunststoff-Zubehörteile nicht im Geschirrspüler. Die Kunststoffteile können sich verfärben oder matt werden.

Gerätesockel reinigen

- Stellen Sie sicher, dass der Netzstecker aus der Steckdose gezogen ist.
- Reinigen Sie den Gerätesockel nur mit einem leicht angefeuchteten Tuch und trocknen Sie ihn danach sorgfältig ab.

Zubehörteile reinigen (Bild 7)

- Um die beiden Teile des Fruchtfleischsiebes voneinander zu lösen, drücken Sie auf den Regler und ziehen die beiden Siebteile auseinander.
- Reinigen Sie die Saftkanne, die Presskegel, den Deckel und das Fruchtfleischsieb in warmem Wasser mit etwas Spülmittel und spülen Sie mit klarem Wasser nach.
- Trocknen Sie anschließend alle Teile gut ab.
- Drücken Sie die beiden Teile des Fruchtfleischsiebes wieder zusammen, bis diese hörbar ineinander einrasten.

Aufbewahrung

- Wickeln Sie das Kabel um die Kabelaufwicklung (Bild 8) am Gerätesockel.
- Setzen Sie das Gerät mit allen Zubehörteilen zusammen.
- Legen Sie den Deckel auf das Gerät.
- Lagern Sie das Gerät an einem trockenen Ort.

Entsorgung**Verpackung entsorgen**

Die Produktverpackung besteht aus recyclingfähigen Materialien. Entsorgen Sie die Verpackungsmaterialien entsprechend ihrer Kennzeichnung bei den öffentlichen Sammelstellen bzw. gemäß den landesspezifischen Vorgaben.

Altgerät entsorgen



Wenn Sie das Elektrogerät nicht mehr verwenden wollen, geben Sie es bei einer öffentlichen Sammelstelle für Elektroaltgeräte kostenlos ab. Elektroaltgeräte dürfen in keinem Fall in die Restabfalltonnen gegeben werden (siehe Symbol).

Entsorgen Sie Elektrogeräte nicht über den Hausmüll.

Gemäß europäischer Richtlinie 2012/19/EU über Elektro- und Elektronik-Altgeräte und Umsetzung in nationales Recht müssen verbrauchte Elektrogeräte getrennt gesammelt und einer umweltgerechten Wiederverwertung zugeführt werden.

Recycling-Alternative zur Rücksendeaufforderung:

Der Eigentümer des Elektrogerätes ist, alternativ anstelle Rücksendung, zur Mitwirkung bei der sachgerechten Verwertung im Falle der Eigentumsaufgabe verpflichtet. Das Altgerät kann hierfür auch einer Rücknahmestelle überlassen werden, die eine Beseitigung im Sinne des nationalen Kreislaufwirtschafts- und Abfallgesetzes durchführt.

Nicht betroffen sind den Altgeräten beigelegte Zubehörteile und Hilfsmittel ohne Elektrobestandteile.

Weitere Entsorgungshinweise

Geben Sie das Elektroaltgerät so zurück, dass seine spätere Wiederverwendung oder Verwertung nicht beeinträchtigt wird.

Elektroaltgeräte können Schadstoffe enthalten. Bei falschem Umgang oder Beschädigung des Gerätes können diese bei der späteren Verwertung des Gerätes zu Gesundheitsschäden oder Gewässer- und Bodenverunreinigungen führen.

Technische Daten

Modell	NN-CP-01
Spannung	230-240 V ~
Frequenz	50/60 Hz
Schutzklasse	II 
Leistung	25 W
Geräusch	79 dB(A)
Fassungsvermögen	max. 750 ml
Kurzzeitbetrieb	5 min. (10 x 15 s an/15 s aus)
Geräteabmessung Höhe x Breite x Tiefe	ca. 20,5 x 21 x 14 cm



Garantie

Kaufland gewährt Ihnen ab dem Kaufdatum eine Garantie von 3 Jahren.

Von der Garantie ausgenommen sind Schäden, die auf Nichtbeachtung der Bedienungsanleitung, missbräuchliche Verwendung, unsachgemäße Behandlung, eigenmächtige Reparaturen oder unzureichende Wartung und Pflege zurückzuführen sind.

Vážená zákaznice, vážený zákazníku!

Gratulujeme vám ke koupi nového přístroje. Rozhodli jste se pro produkt s vynikajícím poměrem ceny a výkonu, který vám bude přinášet mnoho radosti.

Před použitím přístroje se seznamte se všemi pokyny pro obsluhu a bezpečnostními pokyny. Používejte přístroj jen popsaným způsobem a pro uvedené oblasti použití. Při předání přístroje další osobě ji také předejte všechny podklady.

Rozsah dodávky (obrázek 1)

- Základna přístroje (A)
- Konvice na šťávu (B)
- Sítko na dužinu (C), dvoudílné
- Malý lisovací kužel (D)
- Velký lisovací kužel (E)
- Víko (F)

Zkontrolujte, zda jsou přítomny všechny díly a přístroj nebyl během přepravy poškozen.

Poškozený přístroj neuvádějte do provozu!

V případě poškození se prosím obraťte na některou pobočku společnosti Kaufland.

Bezpečnost

Před prvním použitím přístroje si pečlivě přečtěte návod k obsluze.

Aby přístroj mohl být bezpečně používán, je nutné dodržovat všechny následující bezpečnostní pokyny.

Symbyly a jejich význam



Přečtěte si návod k obsluze!



Nebezpečí v důsledku elektrického napětí!



Všeobecný symbol nebezpečí!



Tento symbol označuje materiály a předměty, které smějí přijít do kontaktu s potravinami.

Použití v souladu s určením

- Příklad je určen výlučně k přípravě ovocné šťávy lisováním citrusových plodů, jako jsou pomeranče a citróny, v běžném domácím množství.
- Nepoužívejte přístroj venku.
- Příklad je určen jen k použití v soukromých domácnostech. Není zamýšlen ke komerčnímu použití.
- Používejte přístroj jen pro popsanou oblast použití a s originálním příslušenstvím. Každé jiné použití nebo změna přístroje je považována za použití v rozporu s určením. Za škody vzniklé následkem použití v rozporu s určením nebo špatné obsluhy nepřebírá prodávající odpovědnost.

Bezpečnost dětí a osob



Varování!

Pro děti nebezpečí zadušení při hře s balicím materiálem!

- Obalový materiál vždy uchovávejte mimo dosah dětí.

- Tento přístroj mohou používat děti ve věku od 8 let a osoby se sníženými fyzickými, sensorickými nebo mentálními schopnostmi nebo nedostatečnými zkušenostmi a vědomostmi, když tak činí pod dohledem nebo byly zaškoleny pro bezpečné používání přístroje a pochopily případné hrozící nebezpečí.
- S přístrojem si nesmějí hrát děti.
- Čištění a údržbu vykonávanou uživatelem nesmí provádět děti, pokud nejsou ve věku 8 let a starší a pokud tak nebudou činit pod dohledem.
- Příklad a jeho síťový kabel musí být mimo dosah dětí mladších 8 let.

Všeobecná bezpečnost

- Příklad se nesmí používat, pokud je poškozen síťový kabel nebo kryt.
- Jestliže je síťový kabel poškozen, smí jej vyměnit jen autorizovaný servis, aby nedošlo k ohrožení.
- Příklad lze používat pouze s dodaným příslušenstvím.
- Příklad je vždy nutno trvale odpojit ze zásuvky při nepřítomnosti dohledu, před montáží, demontáží nebo před čištěním.
- Před výměnou příslušenství a přidavných dílů, které se v provozu pohybují, musí být přístroj vypnutý a odpojený od sítě.

- Neprovozujte přístroj déle než celkově 5 minut. Tento čas zahrnuje 10 intervalů, kdy jeden interval tvoří 15 sekund lisování a 15 sekund přestávka. Potom nechejte přístroj cca 30 minut vychladnout.
- Základnu přístroje neponořujte do vody nebo jiných tekutin a nečistěte ji pod tekoucí vodou.
- Konvici na šťávu nepoužívejte k uchovávání šťávy.
- Přístroj se nesmí mýt v myčce nádobí.
- Věnujte pozornost odstavci „Čištění a ošetřování“.

Bezpečnost při umístění a připojení

- Připojte přístroj jen k elektrickému napájení, jehož napětí a frekvence se shoduje s údaji na typovém štítku! Typový štítek se nachází na spodní straně přístroje.
- Připojte přístroj jen do nepoškozené, podle předpisů instalované zásuvky s ochranným kontaktem.
- Přístroj postavte vždy na stabilní, rovnou a neklouzavou plochu.
- Přístroj se nesmí postavit na horký povrch nebo do blízkosti tepelného zdroje.

Bezpečnost během provozu

- Pokud je přístroj připraven k provozu, nikdy jej nenechávejte bez dozoru.
- Po každém použití vytáhněte zástrčku ze zásuvky.

Bezpečnost při čištění

- Před jakýmkoliv čištěním odpojte přístroj od sítě.

Před prvním uvedením do provozu

- Před prvním použitím odstraňte z přístroje všechny obalové materiály.
- Před prvním použitím přístroj pečlivě vyčistěte (viz část „Čištění a ošetřování“).

Sestavování přístroje



Varování!

Nebezpečí poranění při neúmyslném naběhnutí přístroje!

Než začnete nasazovat nebo odbírat díly příslušenství, zajistěte, aby byla síťová zástrčka vypojena ze zásuvky.

Nasazení/sejmutí konvice na šťávu (obrázek 1)

- Základnu přístroje vždy postavte na stabilní, rovnou a neklouzavou plochu.
- Nasadte na základnu přístroje konvici na šťávu.
- Otáčejte konvici na šťávu ve směru hodinových ručiček, až pevně zapadne do základny.
- Jestliže chcete konvici na šťávu opět sejmut, otáčejte ji proti směru hodinových ručiček a zvedejte ji nahoru.

Vložení sítka na dužinu (obrázek 2)

- Položte sítko na dužinu na konvici na štávu tak, aby rukojeť sítka ležela na rukojeti konvice.

Nasazení/sejmutí lisovacího kuželu (obrázek 3 + 4)

- Nasadte malý lisovací kužel na hnací osu a lehce ho přimáčkněte, až zapadne.
- Pro větší plody, např. velké pomeranče, je vhodný velký lisovací kužel.
- Nasadte ho na malý lisovací kužel tak, že výřezy zasahují přes lamely malého lisovacího kužele.
- Jestliže chcete velký lisovací kužel opět sejmut, nadzvedněte ho nahoru. Při tom druhou rukou pevně držte sítko na dužinu.
- Jestliže chcete odstranit malý lisovací kužel, držte sítko na dužinu a lisovací kužel sejměte směrem nahoru.

Příprava

Nastavení množství dužiny (obrázek 5)

- Ovladačem na sítku na dužinu nastavte požadované množství dužiny:
 - Pro štávu bez dužiny posuňte ovladač zcela doleva (otvory v sítku jsou zavřené).
 - Pro štávu s dužinou posuňte ovladač doprava (čím více doprava, tím více se otevřou otvory v sítku).

Lisování šťávy (obrázek 6)

Pozor!

- Neprovozujte přístroj déle než celkově 5 minut. Tento čas zahrnuje 10 intervalů, kdy jeden interval tvoří 15 sekund lisování a 15 sekund přestávka. Potom nechejte přístroj cca 30 minut vychladnout.
- Nechejte přístroj po každé vylisované polovině ovoce 15 sekund vychladnout, abyste zabránili přehřátí.

- Plody před lisováním omyjte a rozpulte.
- Zapojte elektrickou zástrčku do nepoškozené zásuvky s ochranným kontaktem, instalované podle předpisů.
- Natlačte jednu z polovin ovoce lehce shora na lisovací kužel. Přístroj se tím zapne a lisovací kužel se otáčí buď doleva nebo doprava. Jestliže již ovoce na lisovací kužel netlačíte, přístroj se opět vypne.
- Prsty stiskněte ovoce na různých místech trochu silněji, abyste vylisovali celou dužinu.
- Jestliže chcete polovinu plodu zcela vylisovat, natlačte ji následně několikrát krátce na lisovací kužel, až se kužel začne otáčet opačným směrem.
- Než začnete lisovat další plod, nechejte přístroj 15 sekund vychladit.
- Postup opakujte s dalšími polovinami ovoce, až vylisujete požadované množství šťávy.

Upozornění:

- Jestliže lisujete hodně ovoce, odstraňte občas lžící zbytky dužiny ze sítka, aby se neucpalo.
- Vylisované množství šťávy můžete zjistit podle ukazatele hladiny na konvici na šťávu. Nepřekračujte značku 750 ml.
- Po každém použití vytáhněte zástrčku ze zásuvky.
- Šťávu v konvici neuchovávejte.

Čištění a ošetřování

Před prvním použitím

Před prvním uvedením do provozu je nutně přístroj a příslušenství důkladně vyčistit.



Varování!

Nebezpečí úrazu elektrickým proudem následkem vlhkosti!

Základna přístroje se nesmí

- ponořovat do vody;
- držet pod tekoucí vodou;
- čistit v myčce nádobí.

Pozor!

- Nepoužívejte abrazivní houby ani abrazivní čisticí prostředky, aby se nepoškodil povrch přístroje a příslušenství.
- Nemyjte plastové součásti příslušenství v myčce na nádobí. Plastové části by se mohly zabarvit nebo být matné.

Čištění základny přístroje

- Ujistěte se, že je síťová zástrčka vytažena ze zásuvky.
- Základnu přístroje čistěte jen mírně navlhčenou utěrkou a poté ji pečlivě vysušte.

Čištění dílů příslušenství (obrázek 7)

- Jestliže chcete od sebe uvolnit obě části sítka na dužinu, tlačte na ovladač a táhněte obě části sítka od sebe.
- Očistěte konvici na šťávu, lisovací kužely, víko a sítko na dužinu ve vlažné vodě s trochou mycího prostředku a opláchněte je čistou vodou.
- Poté díly dobře vysušte.
- Obě části sítka na dužinu opět stlačte k sobě, až do sebe slyšitelně zapadnou.

Skladování

- Naviňte kabel kolem navíječe kabelu (obrázek 8) na základně přístroje.
- Sestavte přístroj se všemi částmi příslušenství.
- Položte na přístroj víko.
- Skladujte přístroj na suchém místě.

Likvidace

Likvidace obalu

Obal produktu sestává z recyklovatelných materiálů. Materiály obalu zlikvidujte podle jejich označení na veřejných sběrných místech, popř. podle předpisů dané země.

Likvidace vysloužilého přístroje



Pokud již nebudete chtít elektrický přístroj používat, bezplatně jej odevzdejte na veřejném sběrném místě pro vysloužilé elektrospotřebiče. Vysloužilé elektrospotřebiče se v žádném případě nesmí dostat do kontejnerů pro komunální odpad (viz symbol).

Elektrické přístroje nelikvidujte jako komunální odpad.

Podle evropské směrnice 2012/19/EU o odpadních elektrických a elektronických zařízeních a odpovídajících ustanovení národních právních předpisů se použitá elektrická zařízení musí shromažďovat odděleně od ostatního odpadu a předat k ekologicky šetrné recyklaci.

Recyklace jako alternativa k výzvě k vrácení: Majitel elektrického zařízení je alternativně místo vrácení výrobku povinen se spolupodílet na jeho odborné recyklaci v případě, že se zřekl jeho vlastnictví. Starý přístroj je rovněž možné předat sběrnému místu, které zajistí odstranění ve smyslu národních předpisů o recyklaci a odpadech.

To se netýká příslušenství a pomůcek připojených ke starým zařízením, které nemají elektrické součásti.

Další pokyny k likvidaci

Odevzdejte vysloužilý elektrický přístroj v takovém stavu, aby bylo možné jej později použít znovu nebo recyklovat.

Vysloužilé elektrické přístroje mohou obsahovat škodlivé látky. Při chybném zacházení s přístrojem nebo jeho poškození může při pozdější likvidaci přístroje dojít k poškození zdraví nebo znečištění vod a půdy.

Technické údaje

Model	NN-CP-01
Napětí	230-240 V ~
Frekvence	50/60 Hz
Třída ochrany	II 
Výkon	25 W
Hluk	79 dB(A)
Objem	max. 750 ml
Krátkodobý provoz	5 min. (10 x 15 s zapnout/15 s vypnout)
Rozměry přístroje výška x šířka x hloubka	cca 20,5 x 21 x 14 cm



Záruka

Kaufland vám poskytuje záruku 3 let od data zakoupení.

Záruka se nevztahuje na poškození, které je způsobeno nedodržáním návodu k obsluze, použitím v rozporu s určením, neodborným zacházením, svévolnými opravami nebo nedostačnou údržbou a ošetřováním.

Cijenjeni kupci,

Čestitamo vam na kupnji novog uređaja. Odlučili ste se za proizvod s izvrsnim omjerom cijene i kvalitete kojeg ćete koristiti s užitkom.

Prije uporabe ovog uređaja upoznajte se sa svim uputama o njegovoj uporabi i sigurnosti.

Upotrebljavajte uređaj samo kako je opisano i u navedenim područjima primjene. Pri proslijeđivanju uređaja trećoj osobi predajte i svu dokumentaciju.

Opseg isporuke (slika 1)

- Baza uređaja (A)
- Posuda za sok (B)
- Sito za pulpu (C), dvodijelno
- Manji stožac za istiskivanje (D)
- Veći stožac za istiskivanje (E)
- Poklopac (F)

Provjerite da li su isporučeni svi dijelovi i ima li na uređaju oštećenja nastalih tijekom transporta.

Ne koristite oštećeni uređaj!

U slučaju štete obratite se poslovnici Kauflanda.

Sigurnost

Prije prve uporabe uređaja pažljivo pročitajte upute za uporabu.

Za sigurnu uporabu slijedite sve sigurnosne upute navedene u nastavku.

Simboli i njihovo značenje



Pročitajte upute za uporabu!



Opasnost zbog električnog napona!



Znak opće opasnosti!



Ovaj simbol označava materijale i predmete namijenjene za dodir s namirnicama.

Namjenska uporaba

- Uređaj je namijenjen isključivo pripremi voćnog soka istiskivanjem citrusnog voća kao što su naranče i limuni u količinama uobičajenima u kućanstvu.
- Nikada ne upotrebljavajte uređaj na otvorenom.
- Uređaj je namijenjen isključivo uporabi u privatnim kućanstvima. Nije predviđen za komercijalnu uporabu.
- Upotrebljavajte uređaj samo u opisanom području primjene i s originalnom opremom. Svaka druga uporaba ili izmjena uređaja smatra se nepropisnom. Ne preuzimamo odgovornost za štete nastale uslijed nenamjenske uporabe ili nepravilnog rukovanja.

Sigurnost djece i osoba



Upozorenje!

Postoji opasnost od gušenja djece pri igranju ambalažnim materijalom!

- Držite ambalažni materijal izvan dohvata djece.

- Ovaj uređaj smiju upotrebljavati djeca od osam godina i osobe sa smanjenim fizičkim, osjetilnim ili mentalnim sposobnostima ili nedostatkom iskustva i znanja ako su pod nadzorom druge osobe ili ako su u svrhu sigurne uporabe uređaja dobile odgovarajuću poduku te ako su shvatile moguće opasnosti.
- Djeca se ne smiju igrati uređajem.
- Čišćenje i korisničko održavanje ne smiju raditi djeca osim ako su starija od 8 i pod nadzorom.
- Djecu mlađu od osam godina trebate držati izvan dohvata uređaja i priključnog kabla.

Opća sigurnost

- Ne smijete upotrebljavati uređaj ako su priključni kabel ili kućište oštećeni.
- Ako je priključni kabel oštećen, smije ga zamijeniti samo ovlaštenu servis da se izbjegnu opasnosti.
- Uređaj smijete upotrebljavati samo s isporučenim dijelovima pribora.
- Uređaj mora biti isključen iz struje kada nije pod nadzorom, prije sastavljanja, rastavljanja ili čišćenja.
- Prije zamjene pribora ili dodatnih dijelova koji se pokreću pri radu morate isključiti uređaj i odvojiti ga od strujne mreže.

- Ne upotrebljavajte uključeni uređaj ukupno dulje od 5 minuta. Tih 5 minuta obuhvaća 10 intervala od po 15 sekundi istiskivanja i 15 sekundi stanke. Pustite da se uređaj nakon toga ohladi oko 30 minuta.
- Ne uranjajte bazu uređaja u vodu ili druge tekućine i ne čistite je pod tekućom vodom.
- Posudu za sok nemojte upotrebljavati za čuvanje soka.
- Ne smijete prati uređaj u perilici za pranje posuđa.
- Pridržavajte se odlomka „Čišćenje i njega“.

Sigurnost pri postavljanju i priključivanju

- Priključite uređaj samo na strujno napajanje koje ima napon i frekvenciju koji se podudaraju s podacima na tipskoj pločici! Tipska pločica nalazi se na donjoj strani uređaja.
- Priključite uređaj samo na neoštećenu, propisno ugrađenu utičnicu sa zaštitnim uzemljenjem.
- Uvijek postavite uređaj na stabilnu, ravnu i neklizajuću površinu.
- Ne smijete postaviti uređaj na vruću površinu ili u blizinu izvora topline.

Sigurnost za vrijeme rada

- Nikada ne ostavljajte uređaj bez nadzora kada je spreman za rad.
- Nakon svake uporabe izvucite priključni utikač.

Sigurnost pri čišćenju

- Prije svakog čišćenja odspojite uređaj sa strujne mreže.

Prije prvog puštanja u rad

- Prije prve uporabe uklonite sve ambalažne materijale s uređaja.
- Očistite pažljivo uređaj prije prve uporabe (vidi odlomak „Čišćenje i njega“).

Sastavljanje uređaja



Upozorenje!

Postoji opasnost od ozljede pri slučajnom radu uređaja!

Prije postavljanja ili uklanjanja pribora uvjerite se da je priključni utikač iskopčan.

Postavljanje/uklanjanje posude za sok (slika 1)

- Postavite bazu uređaja na stabilnu, ravnu i neklizajuću površinu.
- Postavite posudu za sok na bazu uređaja.
- Zakrenite posudu za sok u smjeru kazaljke na satu dok se čvrsto ne uglavi u bazu.
- Da biste posudu za sok opet izvadili, zakrenite je u smjeru suprotno kazaljki na satu i podignite je prema gore.

Umetanje sita za pulpu (slika 2)

- Sito za pulpu položite na posudu za sok tako da drška sita legne na dršku posude.

Postavljanje/uklanjanje stožca za istiskivanje (slika 3 + 4)

- Mali stožac za istiskivanje postavite na pogonsku os i lagano ga pritisnite ga dok se ne uglati.
- Za veće komade voća, npr. velike naranče, prikladan je veliki stožac za istiskivanje.
- Postavite ga na mali stožac za istiskivanje tako da prorezi zahvaćaju preko krilaca maloga stošca za istiskivanje.
- Da biste dalje uklonili veliki stožac za istiskivanje, podignite ga prema gore. Pritom slobodnom rukom čvrsto držite ručku sita za pulpu.
- Za uklanjanje maloga stošca za istiskivanje čvrsto držite sito za pulpu i stožac za istiskivanje izvadite prema gore.

Priprema

Namještanje količine pulpe (slika 5)

- Regulatorom na situ za pulpu postavite željenu količinu pulpe:
 - Za sok bez pulpe regulator gurnite potpuno ulijevo (utori su u situ zatvoreni).
 - Za sok s pulpom regulator gurnite udesno (što desnije gurnete, to se utori u situ više proširuju).

Istiskivanje soka (slika 6)

Pozor!

- Ne upotrebljavajte uključeni uređaj ukupno dulje od 5 minuta. Tih 5 minuta obuhvaća 10 intervala od po 15 sekundi istiskivanja i 15 sekundi stanke. Pustite da se uređaj nakon toga ohladi oko 30 minuta.
- Pustite da se uređaj ohladi 15 sekundi nakon svake istisnute polovice voća da se izbjegne pregrijavanje.

- Operite voće i prepолоvite ga prije istiskivanja.
- Uključite priključni utikač u neoštećenu, propisno ugrađenu utičnicu sa zaštitnim uzemljenjem.
- Pritisnite jednu od polovica voća lagano odozgora na stožac za istiskivanje. Time se uređaj uključuje i stožac za istiskivanje rotira se ili ulijevo ili udesno. Čim prestanete pritisniti voće na stožac za istiskivanje, uređaj se opet isključuje.
- Pritišćite prstima malo jače različita mjesta na voću tako da se istisne sva pulpa.
- Da biste potpuno istisnuli polovice voća, više ih puta kratko pritisnite na stožac za istiskivanje sve dok se ne zarotira u drugom smjeru.
- Uređaj se mora ohladiti 15 sekundi prije nego istisnete sljedeću polovicu voća.
- Ponovite postupak sa sljedećom polovicom voća dok ne istisnete željenu količinu soka.

Napomena:

- Ako istiskujete mnogo voća, povremeno žlicom uklonite ostatke pulpe da ne dođe do začepljenja.
- Količinu istisnutog soka možete očitati na prikazu stanja punjenja posude za sok. Nemojte iscijediti toliko soka da prekrije oznaku od 750 ml.
- Nakon svake uporabe izvucite priključni utikač.
- Sok nemojte čuvati u posudi za sok.

Čišćenje i njega

Prije prve uporabe

Prije prvog puštanja u rad morate temeljito očistiti uređaj i pribor.



Upozorenje!

Opasnost od strujnog udara zbog vlage!

Bazu uređaja

- nemojte uranjati u vodu
- nemojte držati pod tekućom vodom
- nemojte čistiti u perilici posuđa.

Pozor!

- Ne upotrebljavajte abrazivne spužve ili abrazivna sredstva za čišćenje kako ne biste oštetili površine uređaja i dijelove pribora.
- Ne perite plastične dijelove pribora u perilici posuđa. Plastični dijelovi mogu promijeniti boju ili postati mat.

Čišćenje baze uređaja

- Pobrinite se da je priključni utikač izvučen iz utičnice.
- Čistite bazu uređaja samo blago navlaženom krpom i nakon toga je pažljivo osušite.

Čišćenje dijelova pribora (slika 7)

- Da biste odvojili dijelove sita za pulpu jedan od drugog, pritisnite na regulator i razdvojite ih.
- Očistite posudu za sok, stožac za istiskivanje, poklopac i sito za pulpu u toploj vodi s malom količinom sredstva za pranje posuđa i isperite u čistoj vodi.
- Nakon toga dobro osušite sve dijelove.
- Pritisnite oba dijela sita za pulpu jedan prema drugome dok se čujno ne uglave.

Čuvanje

- Namotajte kabel oko dijela za namatanje (slika 8) na bazi uređaja.
- Sastavite uređaj sa svim dijelovima pribora.
- Postavite poklopac na uređaj.
- Čuvajte uređaj na suhom mjestu.

Zbrinjavanje

Zbrinjavanje pakiranja

Pakiranje proizvoda sastoji se od materijala koji se može reciklirati. Zbrinite ambalažne materijale u skladu s oznakom na javnim sabirnim mjestima ili u skladu s lokalnim propisima.

Zbrinjavanje starog uređaja



Ako više ne želite upotrebljavati električni uređaj, besplatno ga odložite na javnom sabirnom mjestu za stare električne uređaje. Električni se uređaji nikako ne smiju odlagati u kante za preostali, obični otpad (vidi simbol).

Nemojte zbrinjavati električne uređaje s kućnim otpadom.

Prema europskoj Direktivi 2012/19/EU o otpadnoj električnoj i elektroničkoj opremi i provedbi u nacionalnom pravu rabljeni električni uređaji moraju se prikupljati odvojeno i dostaviti ekološki prikladnom reciklažnom mjestu.

Recikliranje kao alternativa zahtjevu za vraćanjem:

Vlasnik električnog uređaja u slučaju predaje vlasništva, kao alternativa vraćanju, ima obvezu sudjelovanja u primjerenom preradi. Za to se stari uređaj može predati sakupljaču koji provodi odstranjivanje u smislu nacionalnog zakona o kružnom gospodarstvu i otpadu.

To se ne odnosi na pribor i pomagala bez elektroničkih komponenata priložene starim uređajima.

Druge napomene o zbrinjavanju

Odložite električni uređaj tako da to ne utječe na njegovu kasniju ponovnu uporabu ili reciklažu. Električni uređaji mogu sadržavati štetne tvari. Neodgovarajuća uporaba ili oštećenje uređaja u slučaju kasnije reciklaže uređaja mogu izazvati oštećenje zdravlja ili onečišćenje voda i tla.

Tehnički podaci

Model	NN-CP-01
Napon	230 – 240 V ~
Frekvencija	50/60 Hz
Razred zaštite	II 
Snaga	25 W
Buka	79 dB(A)
Kapacitet	maks. 750 ml
Kratkotrajni rad	5 min. (10 x 15 s uklj. / 15 s isklj.)
Dimenzije uređaja visina x širina x dubina	oko 20,5 x 21 x 14 cm



Jamstvo

Kaufland daje jamstvo od 3 godine od datuma kupnje.

Jamstvo ne pokriva štetu nastalu uslijed nepridržavanja uputa za uporabu, zlouporabe, nestručne uporabe, neovlaštenih popravaka ili nedostatnog održavanja i njege.

Szanowni Klienci!

Gratulujemy zakupu nowego urządzenia. Zdecydowali się Państwo na zakup produktu o doskonałym stosunku ceny do jakości, który sprawi Państwu wiele radości.

Przed rozpoczęciem użytkowania urządzenia należy zapoznać się ze wszystkimi wskazówkami dotyczącymi obsługi oraz bezpieczeństwa.

Urządzenie należy użytkować wyłącznie w opisany sposób oraz wyłącznie w podanym zakresie zastosowań. W przypadku przekazania urządzenia osobom trzecim należy przekazać także całą dokumentację.

Zawartość opakowania (rys. 1)

- Podstawa urządzenia (A)
- Dzbanek na sok (B)
- Sito do miąższu (C), dwuczęściowe
- mały stożek wyciskowy (D)
- duży stożek wyciskowy (E)
- Pokrywa (F)

Należy sprawdzić, czy wszystkie części zostały dostarczone oraz skontrolować urządzenie pod kątem uszkodzeń transportowych.

Nie używać uszkodzonego urządzenia!

W przypadku stwierdzenia szkód należy zwrócić się do filii Kaufland.

Bezpieczeństwo

Przed pierwszym użyciem urządzenia należy dokładnie przeczytać instrukcję obsługi. Aby zapewnić sobie bezpieczeństwo użytkowania, należy przestrzegać wszystkich poniższych wskazówek dotyczących bezpieczeństwa.

Symbole i ich znaczenie



Przeczytać instrukcję obsługi!



Niebezpieczeństwo porażenia prądem elektrycznym!



Ogólne symbole zagrożeń!



Ten symbol oznacza materiały i przedmioty przeznaczone do kontaktu z żywnością.

Zastosowanie zgodnie z przeznaczeniem

- Urządzenie jest przeznaczone wyłącznie do przygotowywania soków owocowych poprzez wyciskanie owoców cytrusowych, takich jak pomarańcze i cytryny w ilościach typowych dla gospodarstwa domowego.
- Nie wolno korzystać z urządzenia na zewnątrz.
- Urządzenie przeznaczone jest do użycia w prywatnych gospodarstwach domowych. Nie jest przeznaczone do użytku komercyjnego.
- Należy wykorzystywać urządzenie wyłącznie w określonym zakresie zastosowań i tylko z oryginalnym wyposażeniem. Każde inne zastosowanie lub zmiana w urządzeniu uważane jest za niezgodne z przeznaczeniem. Nie ponosimy odpowiedzialności za szkody wynikające z zastosowania niezgodnego z przeznaczeniem lub nieprawidłowej obsługi.

Bezpieczeństwo dzieci i osób dorosłych



Ostrzeżenie!

Niebezpieczeństwo uduszenia się dzieci w przypadku zabawy materiałami opakowaniowymi!

- Należy koniecznie trzymać materiały opakowaniowe poza zasięgiem dzieci.

-
- Urządzenie może być używane przez dzieci w wieku od 8 lat oraz osoby o ograniczonych zdolnościach fizycznych, sensorycznych czy mentalnych lub takie, którym brakuje wiedzy lub doświadczenia, tylko pod warunkiem, że będą nadzorowane, zostały pouczone na temat bezpiecznego użytkowania urządzenia oraz zrozumiały wynikające z tego zagrożenia.
 - Nie dopuszczać, by dzieci bawiły się urządzeniem.
 - Prace związane z czyszczeniem i pielęgnacją urządzenia nie mogą być przeprowadzane przez dzieci, chyba że mają powyżej 8 lat i są pod nadzorem osób dorosłych.
 - Dzieci w wieku poniżej 8 lat nie powinny mieć dostępu do urządzenia oraz przewodu podłączeniowego.

Ogólne zasady bezpieczeństwa

- Nie wolno używać produktu, gdy uszkodzone są przewód zasilania lub obudowa.
- Aby uniknąć zagrożeń, uszkodzony przewód zasilania może być wymieniany wyłącznie przez autoryzowany serwis naprawczy.
- Urządzenie może być używane tylko wraz z załączonymi akcesoriami.
- Jeśli urządzenie nie jest pod nadzorem oraz przed montażem, demontażem lub czyszczeniem musi być zawsze odłączone od sieci zasilającej.
- Przed wymianą akcesoriów i części dodatkowych, które poruszają się podczas eksploatacji urządzenia, urządzenie należy wyłączyć i odłączyć od sieci elektrycznej.
- Nie używać urządzenia bez przerwy dłużej niż przez 5 minut. Obejmują one 10 interwałów po 15 sekund każde naciśnięcie i 15-sekundową przerwę. Następnie zostawić urządzenie na ok. 30 minut do ostygnięcia.
- Nie należy zanurzać podstawy urządzenia w wodzie ani w innych cieczach, ani czyścić jej pod bieżącą wodą.
- Nie używać dzbanka na sok do przechowywania soku.
- Nie wolno myć urządzenia w zmywarce.
- Należy stosować się do wskazówek zawartych w rozdziale „Czyszczenie i pielęgnacja”.

Bezpieczeństwo podczas ustawiania i podłączania

- Urządzenie należy podłączać wyłącznie do źródła zasilania, którego napięcie i częstotliwość są zgodne z danymi na tabliczce znamionowej! Tabliczka znamionowa znajduje się na spodzie urządzenia.
- Urządzenie należy podłączać wyłącznie do nieuszkodzonego, prawidłowo zamontowanego gniazdka wtykowego ze stykiem ochronnym.
- Urządzenie należy ustawiać zawsze na stabilnej, równej i nieśliskiej powierzchni.
- Nie wolno stawiać urządzenia na gorącej powierzchni lub w pobliżu źródła ciepła.

Bezpieczeństwo podczas użytkowania

- Gdy urządzenie jest gotowe do pracy, nie wolno pozostawiać go bez nadzoru.
- Po każdym użyciu należy odłączyć urządzenie od zasilania.

Bezpieczeństwo przy czyszczeniu

- Przed każdym czyszczeniem odłączyć urządzenie od sieci.

Przed pierwszym uruchomieniem

- Przed pierwszym użyciem należy usunąć z urządzenia wszystkie materiały opakowaniowe.
- Przed pierwszym użyciem należy starannie wyczyścić urządzenie (patrz rozdział „Czyszczenie i pielęgnacja”).

Składanie urządzenia



Ostrzeżenie!

W razie przypadkowego uruchomienia urządzenia istnieje niebezpieczeństwo odniesienia obrażeń ciała!

Przed włożeniem lub wyjęciem akcesoriów należy upewnić się, że wtyczka sieciowa jest odłączona.

Zakładanie/zdejmowanie dzbanka na sok (rys. 1)

- Ustawić podstawę urządzenia na stabilnej, równej i antypoślizgowej powierzchni.
- Umieścić dzbanek na sok na podstawie urządzenia.
- Przekręcić dzbanek na sok zgodnie z ruchem wskazówek zegara, aż zatrzaśnie się na podstawie.
- W celu ponownego wyjęcia dzbanka na sok, przekręcić go przeciwnie do ruchu wskazówek zegara i podnieść go do góry.

Zakładanie sita do miąższu (rys. 2)

- Umieścić sito do miąższu na dzbanku na sok tak, aby rączka sita spoczywała na uchwycie dzbanka.

Zakładanie/zdejmowanie stożka wyciskowego (rys. 3 + 4)

- Umieścić mały stożek wyciskowy na osi napędowej i lekko go dociśnąć, aż zaskoczy na miejsce.
- W przypadku większych owoców, np. dużych pomarańczy, odpowiedni jest duży stożek wyciskowy.
- Umieścić go na małym stożku wyciskowym

w taki sposób, aby wgłębienia pasowały do skrzydełek małego stożka wyciskowego.

- Aby ponownie wyjąć duży stożek wyciskowy, należy unieść go i zdjąć. Wolną ręką trzymać przy tym sito do miąższu za uchwyt.
- Aby zdjąć mały stożek wyciskowy, przytrzymać sito do miąższu i wyjąć stożek wyciskowy do góry.

Przygotowanie

Ustawianie ilości miąższu (rys. 5)

- Za pomocą regulatora na sicie miąższu ustawić wymaganą ilość miąższu:
 - W przypadku soku bez miąższu, przesunąć regulator maksymalnie w lewo (szczeliny w sicie są zamknięte).
 - W przypadku soku z miąższem, przesunąć regulator w prawo (im dalej w prawo, tym szerzej otworzą się szczeliny w sicie).

Wyciskanie soku (rys. 6)

Uwaga!

- Nie używać urządzenia bez przerwy dłużej niż przez 5 minut. Obejmują one 10 interwałów po 15 sekund każde naciśnięcie i 15-sekundową przerwę. Następnie zostawić urządzenie na ok. 30 minut do ostygnięcia.
- Po każdym wyciśnięciu połowy owocu pozostawić urządzenie do ostygnięcia na 15 sekund, aby uniknąć przegrzania.

- Przed wyciśnięciem umyć owoce i przekroić je na pół.
- Podłączyć wtyczkę do nieuszkodzonego, prawidłowo zamontowanego gniazdka sieciowego ze stykiem ochronnym.
- Lekko przycisnąć jedną z połówek owocu od góry do stożka wyciskowego. Powoduje to włączenie urządzenia, a stożek wyciskowy

obraca się w lewo lub w prawo. Urządzenie ponownie się wyłączy, jak tylko owoc przestanie być już dociskany do stożka wyciskowego.

- Używając palców nieco mocniej docisnąć różne części owocu, aby wycisnąć cały miąższ.
- Aby całkowicie wycisnąć połowę owocu, przycisnąć ją krótko kilka razy do stożka wyciskowego, aż obróci się on w innym kierunku.
- Przed wyciśnięciem kolejnej połowy owocu, pozostawić urządzenie do ostygnięcia na 15 sekund.
- Powtarzać ten proces z kolejnymi połówkami owoców, aż do wyciśnięcia żądanej ilości soku.

Wskazówka:

- Przy wyciskaniu dużej ilości owoców, usuwać od czasu do czasu łyżką resztki miąższu z sita, aby się ono nie zapchało.
- Ilość wyciśniętego soku można odczytać na wskaźniku zapelnienia na dzbanku na sok. Nie przepelniać oznaczenia 750 ml.
- Po każdym użyciu należy odłączyć urządzenie od zasilania.
- Nie przechowywać soku w dzbanku na sok.

Czyszczenie i pielęgnacja

Przed pierwszym użyciem

Przed pierwszym użyciem należy dokładnie wyczyścić urządzenie i akcesoria.



Ostrzeżenie!

Niebezpieczeństwo porażenia prądem ze względu na wilgoć!

Podstawy urządzenia

- nie zanurzać w wodzie;
- nie trzymać pod bieżącą wodą;
- nie myć w zmywarce.

Uwaga!

- Nie używać gąbek do szorowania ani ściernych środków czyszczących, aby uniknąć uszkodzenia powierzchni urządzenia i jego akcesoriów.
- Nie myć plastikowych akcesoriów w zmywarce. Plastikowe części mogą się odbarwić lub zmatowieć.

Czyszczenie podstawy urządzenia

- Należy dopilnować, aby wtyczka była wyciągnięta z gniazda zasilania.
- Wyczyścić podstawę urządzenia tylko lekko wilgotną ściereczką a następnie starannie ją osuszyć.

Czyszczenie akcesoriów (rys. 7)

- Aby oddzielić od siebie obie części sita do miąższu, nacisnąć na regulator i rozsunąć obie części sita.
- Wyczyścić dzbanek na sok, stożki wyciskowe, pokrywę i sito do miąższu w ciepłej wodzie z niewielką ilością płynu do mycia naczyń i spłukać czystą wodą.
- Następnie należy starannie wysuszyć wszystkie elementy.
- Ścisnąć ponownie obie części sita do miąższu, aż będzie słychać, że się w sobie zatrzasnęły.

Przechowywanie

- Owinąć kabel wokół zwijacza kabla (rys. 8), znajdującego się na podstawie urządzenia.
- Złożyć urządzenie ze wszystkimi akcesoriami.
- Umieścić pokrywę na urządzeniu.
- Przechowywać urządzenie w suchym miejscu.

Utylizacja

Utylizacja opakowania

Opakowanie produktu wykonane jest z materiałów podlegających recyklingowi. Materiały opakowaniowe należy utylizować zgodnie z ich oznakowaniem w publicznych punktach odbioru odpadów lub zgodnie z wytycznymi obowiązującymi w danym kraju.

Utylizacja zużytego sprzętu



Jeśli urządzenie nie ma być dalej używane, należy bezpłatnie przekazać je do punktu odbioru zużytego sprzętu elektrycznego. W żadnym wypadku nie wolno wyrzucać zużytych urządzeń elektrycznych do pojemników na odpady nienadające się do ponownego przetworzenia (patrz symbol).

Nie wyrzucać urządzeń elektrycznych do domowych odpadów.

Zgodnie z europejską dyrektywą 2012/19/UE w sprawie zużytego sprzętu elektrycznego i elektronicznego oraz jej implementacją do prawa krajowego zużyty sprzęt elektryczny należy zbierać osobno i przekazać do recyklingu przyjaznego dla środowiska.

Recykling jako alternatywa wobec obowiązku zwrotu urządzenia:

Właściciel urządzenia elektrycznego alternatywnie do jego zwrotu, jest zobowiązany do współudziału w zakresie właściwego recyklingu urządzenia, tym samym zrzekając się prawa własności do niego. W tym celu stare urządzenie może być dostarczone do punktu zbiórki, który przeprowadza utylizację zgodnie z ustawą o odpadach i gospodarce odpadami.

Nie dotyczy to niezawierających elementów elektrycznych akcesoriów i urządzeń pomocniczych dołączonych do zużytych urządzeń.

Pozostałe wskazówki dotyczące utylizacji

Należy oddać urządzenie w takim stanie, aby możliwe było jego późniejsze ponowne wykorzystanie lub przetworzenie.

Urządzenia elektryczne mogą zawierać szkodliwe substancje. Nieprawidłowe obchodzenie się lub uszkodzenie urządzenia mogą stwarzać zagrożenia dla zdrowia lub powodować zanieczyszczenie wody lub gleby podczas późniejszego użytkowania.

Dane techniczne

Model	NN-CP-01
Napięcie	230-240 V ~
Częstotliwość	50/60 Hz
Klasa ochronności	II
Moc	25 W
Poziom hałasu	79 dB(A)
Pojemność	maks. 750 ml
Praca krótkotrwała	5 min. (10 x 15 s wł./15 s wył.)
Wymiary urządzenia wysokość x szerokość x głębokość	ok. 20,5 x 21 x 14 cm



Gwarancja

Kaufland udziela Państwu gwarancji na 3 lata od daty zakupu.

Gwarancja nie obejmuje szkód związanych z nieprzebraniem instrukcji obsługi, użytkowaniem niezgodnym z przeznaczeniem, nieprawidłowym obchodzeniem się z urządzeniem, naprawami przeprowadzanymi na własną rękę lub niewystarczającą konserwacją i pielęgnacją.

Stimate client,

Vă felicităm pentru cumpărarea noului dvs. aparat. Ați decis să alegeți un produs cu un raport calitate-preț excelent care vă va aduce multe satisfacții.

Înainte de utilizarea aparatului familiarizați-vă cu toate instrucțiunile privind operarea și siguranța.

Utilizați aparatul numai în modul descris și numai în scopurile menționate. În cazul transmiterii aparatului unei alte persoane, predați-i, de asemenea, toate documentele aferente acestuia.

Pachetul de livrare (imaginea 1)

- Bază aparat (A)
- Cană pentru suc (B)
- Sită pentru pulpă (C), două componente
- Con presare mic (D)
- Con presare mare (E)
- Capac (F)

Verificați existența tuturor componentelor și aparatul cu privire la deteriorări survenite în timpul transportului.

Nu puneți în funcțiune aparatul dacă acesta este deteriorat!

În cazul defectării contactați un magazin Kaufland.

Siguranța

Citiți cu atenție instrucțiunile de folosire înainte de a utiliza aparatul pentru prima dată.

În vederea unei utilizări sigure respectați toate instrucțiunile privind siguranță prezentate în continuare.

Simboluri și semnificația lor



Citiți instrucțiunile de folosire!



Pericol de electrocutare!



Simbol general de semnalizare a pericolului!



Acest simbol identifică materiale și obiecte destinate să vină în contact cu alimentele.

Utilizarea conform destinației

- Aparatul este destinat exclusiv preparării sucurilor de fructe prin stoarcerea citricelor, precum portocale și lămâi, în cantități normale de uz casnic.
- Nu utilizați aparatul în aer liber.
- Aparatul este destinat exclusiv pentru uz casnic. Aparatul nu este prevăzut pentru utilizarea în scopuri profesionale.
- Folosiți aparatul numai pentru domeniul de utilizare descris și cu accesoriile originale. Orice altă utilizare sau modificare a aparatului sunt considerate ca fiind neconforme. Producătorul nu răspunde pentru daunele produse ca urmare a utilizării necorespunzătoare sau operării eronate.

Siguranța copiilor și a persoanelor



Avertizare!

Pericol de sufocare pentru copii atunci când se joacă cu materiale de ambalare!

- Nu lăsați la îndemâna copiilor ambalajele produsului.

- Acest aparat poate fi utilizat de copii începând cu vârsta de 8 ani, precum și de persoane cu abilități fizice, senzoriale sau mentale reduse sau fără experiență și cunoștințe necesare, dacă sunt supravegheați sau dacă au fost instruiți cu privire la utilizarea sigură a acestui aparat și au înțeles pericolele cu privire la acesta.
- Nu permiteți copiilor să se joace cu aparatul.
- Curățarea și acțiunile de întreținere destinate utilizatorului nu se vor efectua de către copii, cu excepția cazului în care aceștia au vârsta peste 8 ani și sunt supravegheați.
- Mențineți aparatul și cablul de conexiune departe de accesul copiilor cu vârsta sub 8 ani.

Aspecte generale privind siguranța

- Aparatul nu se va utiliza atunci când cablul de alimentare sau carcasa sunt defecte.
- În cazul defectării cablului de alimentare, în vederea evitării pericolelor, acesta se va înlocui numai de către un centru autorizat de reparații.
- Aparatul se va folosi doar cu accesoriile livrate.
- Atunci când nu este posibilă supravegherea și înaintea asamblării, dezasamblării

sau curățării, aparatul trebuie scos întotdeauna din priză.

- Înainte de schimbarea accesoriilor sau a pieselor suplimentare care sunt puse în mișcare în timpul funcționării, aparatul trebuie oprit și deconectat de la rețeaua electrică.
- Nu utilizați aparatul mai mult de 5 minute în total. Acestea includ 10 intervale de 15 secunde fiecare apăsare și o pauză de 15 secunde. Apoi lăsați aparatul să se răcească timp de aproximativ 30 de minute.
- Nu introduceți soclul aparatului în apă sau în alte lichide și nu îl curățați sub jet de apă.
- Nu folosiți cana pentru suc pentru păstrarea sucului.
- Aparatul nu trebuie curățat în mașina de spălat vase.
- Respectați indicațiile din secțiunea „Curățarea și îngrijirea”.

Siguranța la instalare și conectare

- Conectați aparatul numai la surse de alimentare cu energie electrică ale căror tensiune și frecvență corespund indicațiilor de pe plăcuța de fabricație! Plăcuța de fabricație se află pe partea inferioară a aparatului.
- Conectați aparatul numai la o priză cu împământare instalată corespunzător și nederiorată.
- Așezați aparatul întotdeauna pe o suprafață stabilă, plană și antiderapantă.
- Aparatul nu se va amplasa pe o suprafață fierbinte sau în apropierea unei surse de căldură.

Siguranța la utilizare

- Nu lăsați niciodată aparatul nesupravegheat atunci când este pregătit pentru utilizare.
- După fiecare folosire, scoateți ștecărul din priză.

Siguranța la curățare

- Deconectați aparatul de la rețeaua electrică înaintea fiecărei curățări.

Înainte a primei puneri în funcțiune

- Îndepărtați toate materialele de ambalare de pe aparat înainte a primei utilizări a acestuia.
- Curățați temeinic aparatul înainte a primei utilizări (pentru aceasta se va consulta secțiunea „Curățarea și îngrijirea”).

Asamblarea aparatului



Avertizare!

Pericol de rănire la pornirea involuntară a aparatului!

Înainte de a monta sau demonta accesoriile, asigurați-vă că ștecărul este scos din priză.

Montarea/scoaterea c nii pentru suc (imaginea 1)

- A eza i baza aparatului pe o suprafa a stabilă, plană  i antiderapantă.
- A eza i cana pentru suc pe baza aparatului.
- Roti i cana pentru suc  n sensul acelor de ceasornic p nă c nd se fixeaz  ferm  n pozi ie pe bază.
- Pentru a scoate din nou cana de suc, roti i-o  n sens invers acelor de ceasornic  i ridica i-o.

Montarea sitei pentru pulpă (imaginea 2)

- A eza i sita pentru pulpă pe cana pentru suc, astfel  nc t m nerul sitei s  se a eze pe m nerul c nii.

Montarea/demontarea conului de presare (imaginea 3 + 4)

- A eza i conul mic de presare pe axul de ac ionare  i ap sa i-l u or p nă c nd se fixeaz   n pozi ie.
- Pentru fructe mai mari, de ex. portocale mari, este potrivit conul mare de presare.
- A eza i-l pe conul mic de presare astfel  nc t indent rile s  se potriveasc  peste aripile conului mic de presare.
- Pentru a scoate din nou conul de presare mare, ridica i-l  i scoate i-l.  ine i sita pentru pulpă de m ner cu m na liberă.
- Pentru a  ndep rta conul mic de presare,  ine i sita pentru pulpă  i trage i conul de presare  n sus.

Preparare

Reglarea cantit ţii de pulpă (imaginea 5)

- Folosi i regulatorul de pe sita pentru pulpă pentru a seta cantitatea dorit  de pulpă:
 - Pentru suc f ră pulpă, glis i regulatorul p nă la st nga (fantele din sită sunt  nchise).
 - Pentru suc cu pulpă, glis i regulatorul spre dreapta (cu c t mai departe la dreapta, cu at t sunt mai largi deschiderile fantelor din sită).

Stoarcerea sucului (imaginea 6)

Aten ie!

- Nu utiliza i aparatul mai mult de 5 minute  n total. Acestea includ 10 intervale de 15 secunde fiecare ap sare  i o pauz  de 15 secunde. Apoi l sa i aparatul s  se r ceasc  timp de aproximativ 30 de minute.
- L sa i aparatul s  se r ceasc  timp de 15 secunde dup  fiecare jum tate de fruct stors pentru a evita supra nc lzirea.

- Sp la i fructele  i t ia i-le pe jum tate  nainte de stoarcere.
- Introduce i  tec rul numai  ntr-o priză cu  mp m ntare instalat  corespunz tor  i nedeteriorat .
- Ap sa i u or, de sus, una dintre jum t ţile de fructe pe conul de presare. Aceast  ap sare porne te aparatul  i conul de presare se rote te fie la st nga, fie la dreapta. De  ndat  ce nu mai ap sa i fructele pe conul de presare, aparatul se opre te din nou.
- Folosi i-vă degetele pentru a ap sa pu in mai tare diversele p r i ale fructului, astfel  nc t toat  pulpa s  fie stoarsă.
- Pentru a storce complet jum tatea fructului, ap sa i-l scurt de c teva ori pe conul de presare p nă c nd se rote te  n cealaltă direc ie.

- Lăsați aparatul să se răcească timp de 15 secunde înainte de a storce următoarea jumătate de fruct.
- Repetați procesul cu alte jumătăți de fructe până când ați stors cantitatea dorită de suc.

Indicație:

- Dacă storceți multe fructe, între ele, îndepărtați resturile de pulpă din sită cu o lingură, astfel încât să nu se înfunde.
- Puteți citi cantitatea de suc stoarsă pe indicatorul pentru nivelul de umplere de pe cana pentru suc. Nu depășiți semnul de 750 ml.
- După fiecare folosire, scoateți ștecărul din priză.
- Nu păstrați sucul în cana pentru suc.

Curățarea și îngrijirea

Înainte primei utilizări

Înainte de prima punere în funcțiune, este necesară curățarea temeinică a aparatului și a accesoriilor.



Avertizare!

Pericol de electrocutare din cauza umezelii!

Baza aparatului

- nu se va introduce în apă;
- nu se va ține sub jet de apă;
- nu se va curăța în mașina de spălat vase.

Atenție!

- Pentru a evita deteriorarea suprafețelor aparatului și ale accesoriilor, nu utilizați bureți abrazivi și nici substanțe de curățare abrazive.
- Nu curățați accesoriile din plastic în mașina de spălat vase. Piese din plastic se pot decolora sau pot deveni mate.

Curățarea bazei aparatului

- Asigurați-vă că ștecherul este scos din priză.
- Curățați baza aparatului numai cu o lavetă ușor umezită și apoi uscați-o cu grijă.

Curățarea accesoriilor (imaginea 7)

- Pentru a desprinde cele două părți ale sitei pentru pulpă, apăsați regulatorul și trageți cele două părți ale sitei.
- Curățați cana pentru suc, conurile de presare, capacul și sita pentru pulpă în apă caldă cu puțin detergent lichid și clătiți cu apă curată.
- Apoi uscați bine toate componentele.
- Apăsați din nou cele două părți ale sitei pentru pulpă până când le auziți fixându-se una pe cealaltă.

Depozitarea

- Înfășurați cablul în jurul bobinei cablului (imaginea 8) pe baza aparatului.
- Asamblați aparatul cu toate accesoriile.
- Așezați capacul pe aparat.
- Depozitați aparatul într-un loc uscat.

Eliminarea

Eliminarea ambalajului

Ambalajul produsului este fabricat din materiale reciclabile. Eliminați materialele de ambalare în conformitate cu marcajele acestora prin intermediul centrelor publice de colectare, respectiv în conformitate cu prevederile naționale specifice.

Eliminarea aparatelor uzate



Atunci când nu mai doriți să utilizați aparatul electric, predați-l unui centru public de colectare a aparatelor electrice uzate. Aparatele electrice uzate nu trebuie în niciun caz aruncate în containerele pentru gunoi (a se vedea simbolul).

Nu eliminați echipamentele electrice cu deșeurile menajare.

Conform directivei europene 2012/19/UE privind deșeurile de echipamente electrice și electronice și în sensul punerii în aplicare în legislația națională, echipamentele electrice uzate trebuie colectate separat și predate la un centru de reciclare care respectă cerințele de mediu.

Alternativa de reciclare la solicitarea restituirii: Alternativ la posibilitatea de restituire, proprietarul aparatului electric are obligația de a oferi asistență la reciclarea conform normelor aplicabile, în cazul transmiterii dreptului de proprietate. Echipamentul uzat poate fi predat în acest sens și unui centru de restituire care efectuează eliminarea în sensul legii naționale cu privire la economia circulară și gestionarea deșeurilor.

Nu sunt vizate accesoriile anexate la aparatele uzate și mijloacele auxiliare fără componente electrice.

Indicații suplimentare privind eliminarea

Predați aparatul electric uzat fără a afecta re folosirea sau valorificarea a acestuia.

Aparatele electrice uzate pot conține substanțe poluante. În cazul manipulării necorespunzătoare sau deteriorării aparatului, cu ocazia valorificării ulterioare, aceste substanțe pot cauza probleme de sănătate sau infesta apa și solul.

Date tehnice

Model	NN-CP-01
Tensiunea	230-240 V ~
Frecvența	50/60 Hz
Clasa de protecție	II
Putere	25 W
Zgomot	79 dB(A)
Capacitate	max. 750 ml
Operare continuă	5 min. (10 x 15 s pornit/15 s oprit)
Dimensiunile aparatului înălțime x lățime x adâncime	cca. 20,5 x 21 x 14 cm



Garanția

Kaufland acordă o garanție de 3 ani de la data cumpărării.

Sunt exceptate de la garanție daunele provocate ca urmare a nerespectării instrucțiunilor de folosire, utilizării abuzive, manipulării necorespunzătoare, reparațiilor neautorizate sau întreținerii și îngrijirii insuficiente.

Vážená zákazníčka, vážení zákazník!

Blahoželáme Vám ku kúpe Vášho nového prístroja. Rozhodli ste sa pre výrobok s výborným výkonom za vynikajúcu cenu, ktorý vám prinesie veľa radosti.

Pred použitím prístroja sa oboznámte so všetkými pokynmi týkajúcimi sa obsluhy a bezpečnosti.

Prístroj používajte len predpísaným spôsobom a na účely, na ktoré je určený. Pri odovzdávaní prístroja tretej strane jej odovzdajte aj všetky podklady.

Rozsah dodávky (obrázok 1)

- Základňa prístroja (A)
- Nádoba na štavu (B)
- Sito na dužinu (C), dvojdielne
- Malý lisovací kužel (D)
- Veľký lisovací kužel (E)
- Veko (F)

Skontrolujte, či vám boli dodané všetky diely a či sa prístroj pri preprave nepoškodil.

Poškodený prístroj neuvádzajte do prevádzky! V prípade poškodenia sa obráťte na niektorú z pobočiek Kaufland.

Bezpečnosť

Pred prvým použitím prístroja si pozorne prečítajte tento návod na obsluhu. Za účelom bezpečného používania dodržiavajte nasledujúce bezpečnostné pokyny.

Symbyly a ich význam



Prečítajte si návod na obsluhu!



Nebezpečenstvo zásahu elektrickým prúdom!



Všeobecný symbol nebezpečenstva!



Tento symbol označuje materiály a predmety, ktoré sú určené na to, aby prichádzali do kontaktu s potravinami.

Použitie v súlade s určením

- Prístroj je určený výlučne na prípravu šťavy vytlačením citrusového ovocia, ako sú pomaranče a citróny v množstvách bežných pre domácnosť.
- Prístroj nepoužívajte vo vonkajšom prostredí.
- Prístroj je určený len na používanie v domácnostiach. Nie je určený na používanie v obchodných prevádzkach.
- Prístroj používajte len na predpísané účely a s originálnym príslušenstvom. Každé iné použitie alebo zmeny na prístroji sú v rozpore s účelom použitia. Za škody vzniknuté následkom použitia v rozpore s určením alebo zlej obsluhy nepreberá predávajúci zodpovednosť.

Bezpečnosť detí a osôb



Výstraha!

Nebezpečenstvo udusenía detí pri hre s obalovým materiálom!

- Obalový materiál vždy uschovávajújte mimo dosahu detí.

- Tento prístroj môžu obsluhovať deti staršie ako 8 rokov, ako aj osoby so zníženými fyzickými, sensorickými alebo mentálnymi schopnosťami, alebo osoby s malými skúsenosťami a znalosťami, pokiaľ budú pod dohľadom alebo budú poučené o bezpečnom zaobchádzaní s prístrojom a porozumejú z toho vyplývajúcim možným nebezpečenstvám.
- Deti sa nesmú s prístrojom hrať.
- Deti nesmú vykonávať čistenie a používateľskú údržbu, pokiaľ nie sú staršie ako 8 rokov a to pod dohľadom.
- Deti mladšie ako 8 rokov by sa nemali zdržiavať v blízkosti prístroja a prípojného vedenia.

Všeobecná bezpečnosť

- Prístroj sa nesmie používať v prípade poškodenia sieťového kábla alebo krytu.
- V prípade poškodenia sieťového kábla ho smie vymeniť len autorizovaný servis, aby sa zabránilo nebezpečenstvu.
- Prístroj sa smie prevádzkovať len s dodaným príslušenstvom.
- Prístroj je vždy nutné trvalo odpojiť od elektrickej siete pri chýbajúcom dohlade, pred montážou, demontážou alebo pred čistením.

- Pred výmenou príslušenstva alebo prídavných dielov, ktoré sa počas prevádzky pohybujú, sa musí prístroj vypnúť a odpojiť od elektrickej siete.
- Prístroj nepoužívajte nepreerušovane dlhšie ako 5 minút. Patrí sem 10 intervalov po 15 sekundách každého stlačenia a 15-sekundová prestávka. Potom nechajte prístroj asi 30 minút chladnúť.
- Základňu prístroja neponárajte do vody alebo iných tekutín a nečistite ju pod tečúcou vodou.
- Nádobu na štavu nepoužívajte na uchovávanie štavu.
- Prístroj sa nesmie umývať v umývačke riadu.
- Venujte pozornosť odseku „Čistenie a starostlivosť“.

Bezpečnosť pri montáži a zapájaní

- Prístroj zapájajte len do takého zdroja prúdu, ktorého napätie a frekvencia zodpovedajú údajom na typovom štítku! Typový štítok sa nachádza na spodnej strane prístroja.
- Prístroj pripojte len do nepoškodenej, podľa predpisov inštalovanej zásuvky s ochranným kontaktom.
- Prístroj postavte vždy na stabilnú, rovnú a protišmykovú plochu.
- Prístroj sa nesmie umiestňovať na horúcu plochu alebo do blízkosti zdrojov tepla.

Bezpečnosť počas prevádzky

- Nikdy nenechávajte prístroj bez dozoru, pokiaľ je pripravený na prevádzku.
- Po každom použití vytiahnite sieťový kábel zo zásuvky.

Bezpečnosť pri čistení

- Pred čistením odpojte prístroj od siete.

Pred prvým uvedením do prevádzky

- Pred prvým použitím odstráňte z prístroja všetky obalové materiály.
- Pred prvým použitím prístroj dôkladne vyčistite (pozri k tomu odsek „Čistenie a starostlivosť“).

Zloženie prístroja



Výstraha!

Pri náhodnom rozbehnutí prístroja hrozí nebezpečenstvo poranenia!

Skôr ako začnete nasadzovať alebo odoberať diely príslušenstva, zaistite, aby bola sieťová zástrčka odpojená zo zásuvky.

Nasadenie/zloženie nádoby na štavu (obrázok 11)

- Základňu prístroja postavte vždy na stabilnú, rovnú a protišmykovú plochu.
- Nádobu na štavu nasadte na základňu prístroja.
- Otáčajte nádobu na štavu, kým pevne nezapadne do základne.

- Ak chcete nádobu na štavu znova vybrať, otočte ju proti smeru hodinových ručičiek a zdvihnite ju.

Vloženie sita na dužinu (obrázok 2)

- Vložte sitko na dužinu na nádobu na štavu tak, aby rukoväť sita ležala na rukoväti nádoby.

Nasadenie/zloženie lisovacích kuželov (obrázok 3 + 4)

- Nasadte malý lisovací kužel na hnačí hriadel' a mierne ho stlačte, kým nezacvakne na miesto.
- Pre väčšie ovocie, napr. veľké pomaranče, je vhodný veľký lisovací kužel.
- Umiestnite ho na malý lisovací kužel tak, aby výklenky zapadli cez krídla malého lisovacieho kužela.
- Ak chcete veľký lisovací kužel znova odstrániť, zdvihnite ho nahor. Podržte pritom voľnou rukou sitko na dužinu za rukoväť.
- Malý lisovací kužel odstráňte tak, že pridržíte sitko na ovocnú dužinu a lisovací kužel vyberiete smerom hore.

Príprava

Nastavenie množstva ovocnej dužiny (obrázok 5)

- S regulátorom na sitku pre ovocnú dužinu nastavíte želané množstvo ovocnej dužiny:
 - Pre štavu bez ovocnej dužiny posuňte regulátor celkom doľava (otvory v sitku sú zatvorené).
 - Pre štavu s dužinou posuňte regulátor doprava (čím viac doprava, tým viac sú štrbiny v sitku otvorené).

Vytlačenie šťavy (obrázok 6)

Pozor!

- Prístroj nepoužívajte nepreerušovane dlhšie ako 5 minút. Patrí sem 10 intervalov po 15 sekundách každého stlačenia a 15-sekundová prestávka. Potom nechajte prístroj asi 30 minút chladnúť.
- Po každej vytlačenej polovici ovocia nechajte prístroj 15 sekúnd vychladnúť, aby nedošlo k prehriatiu.

- Plody pred lisovaním umyte a rozrežte na polovicu.
- Sieťovú zástrčku zapojte do nepoškodenej, podľa predpisov nainštalovanej zásuvky s ochranným kontaktom.
- Jednu z polovic ovocia zľahka pritlačte zhora na lisovací kužel. Týmto sa prístroj zapne a lisovací kužel sa otáča doľava alebo doprava. Keď už ovocie nezatlačíte na lisovací kužel, prístroj sa opäť vypne.
- Prstami stlačte rôzne časti ovocia o niečo silnejšie, aby ste vytlačili všetku dužinu.
- Aby ste úplne vytlačili polovicu ovocia, stlačte ho následne niekoľkokrát krátko na lisovacom kuželi, kým sa neotočí opačným smerom.
- Pred lisovaním ďalšej polovice ovocia nechajte zariadenie na 15 s vychladnúť.
- Zopakujte postup s ďalšími polovicami ovocia, kým nevylisujete želané množstvo šťavy.

Upozornenie:

- Ak vylišujete veľa ovocia, odstráňte medzitým zvyšky dužiny zo sitka lyžicou, aby sa neupchalo.
- Množstvo vytlačenej šťavy si môžete prečítať na indikátore úrovne na džbáne na štavu. Nepreplňujte nad značku 750 ml.
- Po každom použití vytiahnite sieťovú zástrčku.
- Štavu nechovávajte v nádobe na štavu.

Čistenie a starostlivosť**Pred prvým použitím**

Pred prvým uvedením do prevádzky musíte prístroj a jeho príslušenstvo dôkladne vyčistiť.

**Výstraha!**

Nebezpečenstvo zasiahnutia elektrickým prúdom následkom vlhkosti!

Základňu prístroja (A)

- neponárajte do vody;
- nedržte pod tečúcou vodou;
- nečistite v umývačke riadu.

Pozor!

- Nepoužívajte špongie s drsnou stranou ani abrazívne čistiace prostriedky, aby ste nepoškodili povrch prístroja a dielov príslušenstva.
- Plastové diely príslušenstva neumývajte v umývačke riadu. Plastové diely by mohli zmeniť farbu alebo vyblednúť.

Čistenie základne prístroja

- Uistite sa, že je sieťová zástrčka vytiahnutá zo zásuvky.
- Základňu prístroja vyčistite len pomocou jemne navlhčenej handričky a potom ju starostlivo utrite dosucha.

Čistenie dielov príslušenstva (obrázok 7)

- Ak chcete oddeliť dve časti sitka na ovocnú dužinu, stlačte regulátor a potiahnite dve časti sita od seba.
- Vyčistite nádobu na štavu, lisovacie kužele, veko a sitko na ovocnú dužinu teplou vodou a trochu čistiaceho prostriedku a opláchnite ich čistou vodou.
- Všetky diely nechajte napokon dobre vyschnúť.
- Opäť stlačte dve časti sitka na ovocnú dužinu, až kým nebudete počuť, ako do seba zapadajú.

Skladovanie

- Omotajte kábel okolo navíjača kábla (obr. 8) na základni prístroja.
- Prístroj zložte spolu so všetkými dielmi príslušenstva.
- Na prístroj položte veko.
- Prístroj skladujte na suchom mieste.

Likvidácia**Likvidácia obalu**

Obal výrobku je vyrobený z materiálov vhodných na recykláciu. Obalové materiály odstráňte v súlade s ich označením v rámci verejných zberných dvorov, resp. podľa miestnych predpisov.

Likvidácia starého prístroja

Ak už elektrický prístroj ďalej nepoužívate, bezplatne ho odovzdajte vo verejnom zbernom dvore pre staré elektrické prístroje. Elektropřístroje po životnosti sa v žiadnom prípade nesmú dostať do smetných nádob na komunálny odpad (pozrite symbol).

Elektrické prístroje neodhadzujte do odpadu z domácností.

Podľa Európskej smernice 2012/19/EÚ o odpade z elektrických a elektronických použitých prístrojov a jej implementácie do národných právnych predpisov sa staré elektrické prístroje musia zbierať osobitne a posielat' sa na recykláciu šetrnú k životnému prostrediu.

Alternatíva recyklácie k požiadavke vrátenia: Majiteľ elektrického prístroja sa zaväzuje alternatívne namiesto vrátenia k spolupráci pri primeranom zužitkovaní v prípade vzdania sa vlastníctva. Na tento účel môže byť starý prístroj odovzdaný aj do zberného miesta, ktoré zneškodňuje v súlade s národnými zákonmi o recyklácii a odpade.

Diely príslušenstva a pomôcky bez elektrických komponentov pridané k starým prístrojom sa toho netýkajú.

Ďalšie pokyny k likvidácii

Váš starý elektrický prístroj odovzdajte tak, aby nebola ovplyvnená jeho ďalšia recyklácia. Staré elektrické prístroje môžu obsahovať škodlivé látky. Pri nesprávnej manipulácii alebo poškodení prístroja môžu tieto pri jeho neskoršej recyklácii spôsobiť ujmu na zdraví alebo znečistiť vodné toky či pôdu.

Technické údaje

Model	NN-CP-01
Napätie	230 – 240 V ~
Frekvencia	50/60 Hz
Trieda ochrany	II 
Príkonnosť	25 W
Hluk	79 dB(A)
Objem	max. 750 ml
Krátkodobá prevádzka	5 min. (10 × 15 s zapnuté/ 15 s vypnuté)
Rozmery spotrebiča výška × šírka × hĺbka	cca 20,5 × 21 × 14 cm



Záruka

Kaufland vám poskytuje záruku 3 roky, ktorá začína plynúť dňom kúpy.

Zo záruky sú vylúčené poškodenia, ktoré boli spôsobené nerešpektovaním pokynov v návode na obsluhu, nesprávnym používaním, neodborným zaobchádzaním, samovoľnými opravami alebo nedostatočnou údržbou a starosťou.

Уважаеми клиенти,

Поздравяваме Ви с покупката на Вашия нов уред. Избрали сте продукт с прекрасно съотношение цена/качество, който ще Ви доставя много радости.

Преди да използвате уреда, запознайте се с всички инструкции за обслужване и безопасност.

Използвайте уреда само според описанието и за посочените области на приложение.

При предаване на уреда на трети лица представете им и цялата му документация.

Обхват на доставката (фиг. 1)

- Основа на уреда (A)
- Кана за сок (B)
- Цедка (C), две части
- Малък конус за изстискване (D)
- Голям конус за изстискване (E)
- Капак (F)

Проверете дали са налице всички части и дали по уреда няма повреди от транспортането.

Не пускайте в експлоатация повреден уред! При повреда, моля, обръщайте се към филиал на Kaufland.

Безопасност

Преди да използвате уреда за първи път, прочетете внимателно следните инструкции за употреба.

За безопасна употреба следвайте указанията за безопасност по-долу.

Символи и тяхното значение



Прочетете инструкцията за употреба!



Опасност от електрическо напрежение!



Общ символ за опасност!



Този символ обозначава материали и предмети, които са предназначени за контакт с хранителни продукти.

Употреба по предназначение

- Уредът е предназначен единствено за приготвяне на плодови сокове чрез изстискване на цитруси, като портокали и лимони, в обичайни за домакинствата количества.
- Не използвайте уреда на открито.
- Уредът е предназначен само за домашна употреба. Той не е предвиден за промишлено приложение.
- Използвайте уреда само за описаното приложение и с оригиналните принадлежности. Всяка друга употреба или изменение се смятат за несъответстващи на предназначението. Не се поема отговорност за щети, причинени от употреба, несъответстваща на предназначението, или неправилно обслужване.

Безопасност на деца и хора



Предупреждение!

Съществува опасност от задушаване на децата при игра с опаковката!

- Непременно дръжте опаковъчните материали далече от деца.

- Децата на възраст над 8 години, както и възрастни хора с намалени физически, сензорни или ментални способности или с недостатъчно опит и познания могат да използват уреда само под наблюдение или след като са инструктирани относно безопасната му работа и са разбрали произтичащите опасности.
- Децата не трябва да играят с уреда.
- Почистването и поддръжката от потребителя не следва да се извършва от деца, освен ако не са на 8 или повече години и не са под наблюдение.
- Децата под 8 години да се държат далеч от уреда и захранващия кабел.

Общи инструкции за безопасност

- Уредът не трябва да се използва, ако са повредени захранващият кабел или корпусът.
- Ако захранващият кабел е повреден, той може да бъде заменен само от оторизиран сервиз, за да се предотвратят опасности.
- Уредът трябва да се използва само с доставените принадлежности.
- Уредът трябва винаги да се изключва от мрежата при липса на надзор и преди сглобяване, разглобяване или почистване.

- Преди замяната на принадлежности или допълнителни части, които се движат при работа, уредът трябва да се изключи и щепселът му да се извади от контакта на електрическата мрежа.
- Уредът не трябва да работи повече от общо 5 минути. Те трябва да са разделени на 10 интервала от по 15 секунди натискане и 15 секунди пауза. След това оставете уреда да се охлади за ок. 30 минути.
- Не потапяйте основата на уреда във вода или в други течности и не я почиствайте под течаща вода.
- Не използвайте каната за сок за съхранение на сока.
- Уредът не трябва да се почиства в съдомиялна машина.
- Спазвайте инструкциите в раздел „Почистване и поддръжка“.

Безопасност при монтаж и свързване

- Свързвайте уреда само към електрозахранване, чиито напрежение и честота съответстват на данните от типовия етикет! Типовият етикет се намира на долната страна на уреда.
- Свързвайте уреда само към безопасен контакт, който не е повреден и е инсталиран в съответствие с изискванията.
- Винаги поставяйте уреда върху стабилна, равна и нехлъзгава повърхност.
- Уредът не трябва да се поставя върху гореща повърхност или в близост до източник на топлина.

Безопасност по време на работа

- Не оставяйте уреда без надзор, докато работи или докато е свързан към електрическата мрежа.
- Изваждайте щепсела след всяка употреба.

Безопасност при почистване

- Преди всяко почистване изключвайте щепсела от контакта на електрическата мрежа.

Преди първото пускане в експлоатация

- Преди първата употреба отстранете всички опаковъчни материали от уреда.
- Почистете внимателно уреда преди първата употреба (за целта вижте раздел „Почистване и поддръжка“).

Сглобяване на уреда



Предупреждение!

Опасност от нараняване при неволно включване на уреда!

Уверете се, че щепселът е изваден от контакта, преди да поставяте или сваляте принадлежностите.

Поставяне/сваляне на каната за сок (фиг. 1)

- Поставете основата на уреда върху стабилна, равна и нехлъзгава повърхност.
- Поставете каната за сок върху основата на уреда.

- Завъртете каната за сок по часовниковата стрелка, докато се фиксира върху основата.
- За да свалите каната за сок, я завъртете обратно на часовниковата стрелка и я повдигнете.

Поставяне на цедката (фиг. 2)

- Поставете цедката така върху каната за сок, че дръжката на цедката да ляга върху дръжката на каната.

Поставяне/сваляне на конуса за изстискване (фиг. 3 + 4)

- Поставете малкия конус за изстискване върху задвижващата ос и го натиснете леко, докато се фиксира с щракване.
- За големи плодове, като напр. големи портокали, е подходящ големият конус за изстискване.
- Поставете го върху малкия конус за изстискване така, че отворите да съвпадат с издатините на малкия конус за изстискване.
- За да свалите големия конус за изстискване, го повдигнете нагоре. При това задръжте дръжката на цедката със свободната си ръка.
- За сваляне на малкия конус за изстискване задръжте цедката и извадете нагоре конуса за изстискване.

Приготвяне

Настройване на количеството пулп (фиг. 5)

- Чрез регулатора на цедката настройте желаното количество пулп:
 - За сок без пулп завъртете регулатора изцяло наляво (прорезите в цедката са затворени).

- За сок с пулп завъртете регулатора надясно (колкото по-надясно, толкова повече се отварят прорезите в цедката).

Изстискване на сок (фиг. 6)

Внимание!

- Уредът не трябва да работи повече от общо 5 минути. Те трябва да са разделени на 10 интервала от по 15 секунди натискане и 15 секунди пауза. След това оставете уреда да се охлади за ок. 30 минути.
- След всяка изстискана половина от плода оставете уреда да се охлади за 15 секунди, за да предотвратите прегряване.

- Измивайте плодовете и ги разрязвайте на половина преди изстискването.
- Включете щепсела в изправен, инсталиран съобразно предписанията контакт.
- Натиснете една от половините от плода леко върху конуса за изстискване. Така уредът се включва и конусът за изстискване се върти наляво или надясно. Когато спрете да притискате плода върху конуса за изстискване, уредът се изключва.
- Притискайте с пръсти различни места на плода по-силно, за да изстискате плода изцяло.
- За да изстискате цялостно половината от плода, накрая я натиснете неколkokратно за кратко върху конуса за изстискване, докато той се върти в другата посока.
- Оставете уреда да се охлади за 15 секунди, преди да изстискате следващата половина от плод.
- Повторете процеса с всички половини от плод, докато изстискате желаното количество сок.

Указание:

- При изстискване на много плодове от време на време с лъжица почиствайте остатъците от плодове от цедката, за да не се запушва.
- Количеството изстискан сок може да премерите чрез маркировката за количество на каната за сок. Не превишавайте маркировката от 750 ml.
- Изваждайте щепсела след всяка употреба.
- Не съхранявайте сока в каната за сок.

Почистване и поддръжка**Преди първата употреба**

Преди първото пускане в експлоатация уредът и принадлежностите трябва да бъдат почистени основно.

**Предупреждение!**

При влага има опасност от токов удар!

Основата на уреда

- не трябва да се потапя във вода;
- не трябва да се държи под течаща вода;
- не трябва да се почиства в съдомиялна машина.

Внимание!

- Не използвайте абразивни гъби, нито абразивни почистващи препарати, за да не повредите повърхностите на уреда и неговите принадлежности.
- Не почиствайте пластмасовите принадлежности в съдомиялна машина. Пластмасовите части може да се оцветят или да станат матови.

Почистване на основата на уреда

- Уверете се, че щепселът е изваден от контакта.
- Почиствайте основата на уреда само с леко влажна кърпа и след това внимателно я подсушете.

Почистване на принадлежностите (фиг. 7)

- За да разделите двете части на цедката, натиснете регулатора и издърпайте двете части една от друга.
- Почистете каната за сок, конусите за изстискване, капака и цедката с топла вода и почистващ препарат и след това изплакнете с чиста вода.
- Накрая подсушете добре всички части.
- Притиснете двете части на цедката една към друга, докато не се фиксират с щракване.

Съхранение

- Навийте кабела в отделението за съхранение на кабела (фиг. 8) на основата на уреда.
- Сглобете уреда с всички принадлежности.
- Поставете капака върху уреда.
- Съхранявайте уреда на сухо място.

Отстраняване на отпадъците**Изхвърляне на опаковката**

Опаковката на продукта е от рециклиращи се материали. Отстранявайте материалите на опаковката в съответствие с обозначението им на обществените места за събиране на отпадъци, респ. според изискванията във Вашата страна.

Изхвърляне на стар уред



Ако не искате повече да използвате уреда, го предайте безплатно в пункт за събиране на стари електроуреди. В никакъв случай старите електроуреди не трябва да се изхвърлят в контейнера за общи отпадъци (вж. символа).

Не изхвърляйте електроуреди с битовите отпадъци.

Според европейската Директива 2012/19/ЕС относно отпадъци от електрическо и електронно оборудване (ОЕЕО) и прилагането в националното право използваните електроуреди трябва да бъдат събирани разделно и рециклирани по щадящ околната среда начин.

Алтернатива за рециклиране на задължението за връщане:

Собственикът на електроуред е задължен да съдейства за правилното му използване, в случай на смяна на собствеността, като алтернатива на връщането. Старият електроуред може да бъде предоставен на пункт за връщане, който изхвърля уреда съобразно националния закон за рециклиране на отпадъци и закона за управлението на отпадъците.

Това не засяга принадлежностите и приспособленията без електрически компоненти на старите електроуреди.

Други указания за отстраняване

Предайте стария електроуред така, че да не бъде нарушена възможността за неговата повторна употреба или преработване.

Старите електроуреди могат да съдържат вредни вещества. При неправилна употреба или повреждане на уреда може впоследствие да възникнат щети за здравето или замърсяване на водите и почвите.

Технически данни

Модел	NN-CP-01
Напрежение	230 – 240 V ~
Честота	50/60 Hz
Клас на защита	II □
Мощност	25 W
Шум	79 dB(A)
Вместимост	макс. 750 ml
Кратковременен работен режим	5 мин. (10 x 15 сек. вкл./ 15 сек. изкл.)
Размери на уреда височина x ширина x дълбочина	ок. 20,5 x 21 x 14 cm



Гаранция

Kaufland Ви дава гаранция от 3 години от датата на покупката.

Гаранцията не се отнася за щети, причинени от неспазване на инструкцията за употреба, злоупотреба, неправилно боравене, собственооръчни ремонти или недостатъчно обслужване и поддръжка.



D

Haben Sie Fragen zur Bedienung des Gerätes?

Schnelle und kompetente Hilfe erhalten Sie über unsere kostenlose Service-Hotline:

☎ 08 00 / 1 52 83 52 (Kostenfrei aus dem deutschen Fest- und Mobilfunknetz)

www.kaufland.de

CZ

Máte dotazy týkající se obsluhy zařízení?

Rychlou a kompetentní pomoc získáte na naší bezplatné zákaznické lince:

☎ 800 165 894 (bezplatně z české pevné a mobilní sítě)

www.kaufland.cz

HR

Imate li pitanja vezano uz uređaj?

Za brzu i stručnu pomoć nazovite našu službu za potrošače na besplatan broj:

☎ 0800 223 223 (besplatno iz hrvatske fiksne ili mobilne mreže)

www.kaufland.hr

PL

Czy masz pytania dot. działania tego urządzenia?

Szybko i fachowo pomoc otrzymasz dzwoniąc na naszą bezpłatną infolinię:

☎ 800 300 062

www.kaufland.pl

RO MD

Aveți întrebări cu privire la utilizarea aparatului?

Vă stăm la dispoziție prin asistența rapidă și competentă disponibilă gratuit prin hotline-ul nostru: RO: ☎ 0800 080 888 (număr apelabil doar din rețelele Orange, Vodafone, Telekom, Urc România și RCS&RDS)

MD: ☎ 0800 1 0800 (număr apelabil gratuit din orice rețea de telefonie din Moldova)

www.kaufland.ro

SK

Máte otázky týkajúce sa zariadenia?

Rýchlu a odbornú pomoc získate na našej bezplatnej zákaznickej linke:

☎ 0800/15 28 35 (bezplatne z pevnej aj mobilnej siete)

www.kaufland.sk

BG

Имате ли въпроси относно използването на уреда?

Бърза и компетентна помощ можете да получите по нашата безплатна сервизна гореща линия:

☎ 0800 12 220 (безплатно от цялата страна)

www.kaufland.bg

- D** Die aktuelle Bedienungsanleitung finden Sie auch unter: **www.kaufland.de**
- CZ** Aktuální návod k použití je možné nalézt také na adrese: **www.kaufland.cz**
- HR** Upute za uporabu možete potražiti i na adresi: **www.kaufland.hr**
- PL** Aktualną instrukcję obsługi można znaleźć również na stronie: **www.kaufland.pl**
- RO** **MD** Din acest moment puteți găsi instrucțiunile de utilizare și pe: **www.kaufland.ro**
- SK** Aktuálny návod na obsluhu je možné nájsť aj na adrese: **www.kaufland.sk**
- BG** Актуалното ръководство за употреба можете да намерите също на: **www.kaufland.bg**

Hersteller / Výrobce / Proizvođač / Producător / Производител:

Kaufland Stiftung & Co. KG, Rötelstr. 35,
74172 Neckarsulm, Deutschland, Německo,
Njemačka, Niemcy, Germania, Nemecko,
Германия

Importator / Distributor MD: Kaufland SRL,
str. Sfatul Țării, nr. 29, Chișinău, MD-2012,
Republica Moldova

Дистрибутор: Кауфланд България ЕООД
енд Ко КД, ул. Скопие 1А, 1233 София

Ursprungsland: China / Země původu: Čína /
Zemlja podrijetla: Kina / Wyprodukowano
w Chinach / Țara de origine: China / Krajina
původu: Čína / Страна на произход: Китай



NN-CP-01

788 / 1308730 / 5836720